

**GLOBAL
Rotax MAX Challenge
Τεχνικός Κανονισμός 2025**

Έκδοση 9 Σεπτεμβρίου 2024
Έκδοση 1

Περιεχόμενα

1. Γενικά	2
2. Εξοπλισμός	2
3. Στεγανοποίηση κινητήρα, Έλεγχος	5
4. Τροποποιήσεις, επισκευές και προσθήκες κινητήρα	8
5. Τεχνικές προδιαγραφές εντός της σφραγίδας κινητήρα για κινητήρες καρτ Rotax MAX	9
6. Τεχνικές προδιαγραφές εκτός της σφραγίδας κινητήρα για κινητήρες καρτ Rotax MAX	24



1. Γενικά

Οι τεχνικοί κανονισμοί RMC 2025 αντικαθιστούν τους τεχνικούς κανονισμούς RMC 2024. Οτιδήποτε δεν επιτρέπεται ρητά στους τεχνικούς κανονισμούς απαγορεύεται.

Η αγγλική γλώσσα είναι το αυθεντικό κείμενο.

1.1. Κατηγορίες

Τα καρτ που χρησιμοποιούνται στο Rotax MAX Challenge (RMC) και στο International Rotax MAX Challenge Events (IRMCE) χωρίζονται στις ακόλουθες κατηγορίες:

125 Micro MAX
125 Mini MAX
125 Junior MAX
125 Senior MAX και Senior MAX Masters
125 MAX DD2 και MAX DD2 Masters

Σημείωση: Ο κινητήρας 125 Junior MAX είναι η βάση για τις διαμορφώσεις κινητήρα 125 Micro MAX και 125 Mini MAX. Καθορίζονται μόνο οι αποκλίσεις για 125 Micro MAX και 125 Mini MAX από τον τυπικό Τεχνικό Κανονισμό για τον κινητήρα 125 Junior MAX.

Ο κινητήρας 125 Senior MAX είναι η βάση για τις διαμορφώσεις κινητήρα στην κατηγορία 125 Senior MAX Masters σε σχέση με όλους τους κανονισμούς που σχετίζονται με τα εξαρτήματα, εκτός από το βάρος κατηγορίας και την ηλικία των οδηγών.

Ο κινητήρας 125 MAX DD2 είναι η βάση για τις διαμορφώσεις κινητήρα στην κατηγορία 125 MAX DD2 Masters όσον αφορά όλους τους κανονισμούς που σχετίζονται με τα εξαρτήματα, εκτός από το βάρος της κατηγορίας και την ηλικία των οδηγών.

1.2. Ποσότητα εξοπλισμού

Για κάθε διοργάνωση αγώνα RMC (από την προκριματική εξάσκηση μέχρι τον τελικό) επιτρέπεται η ακόλουθη μέγιστη ποσότητα εξοπλισμού:

1 σασί
1 σετ ξηρά ελαστικά *
1 σετ βρόχινα ελαστικά*
2 κινητήρες

*Σε περίπτωση που καταστραφεί ένα ελαστικό αγώνα (Σλικ ή Βρόχινο, ο τεχνικός έφορος μπορεί να επιτρέψει στον αγωνιζόμενο να προτείνει ένα ελαστικό "ΜΕΤΑΧΕΙΡΙΣΜΕΝΟ" παρόμοιας φθοράς από τα δηλωμένα ελαστικά εξάσκησης των οδηγών ως ανταλλακτικό. Η ζημιά πρέπει να αναφερθεί στον τεχνικό έφορο αμέσως μετά την ενέργεια επί της πίστας όπου σημειώθηκε η ζημιά και πριν φύγετε από την περιοχή parc ferme / επιτηρούμενης στάθμευσης.

2. Εξοπλισμός

2.1. Σασί 125 Micro MAX, 125 Mini MAX

Για τα IRMCE ή τα Εθνικά RMC επιτρέπεται οποιοδήποτε σασί που έχει εγκριθεί από εξουσιοδοτημένο διανομέα Rotax ή με έγκυρη πιστοποίηση CIK-FIA με βάση τροχού 950 mm. Τα μπροστινά φρένα δεν επιτρέπονται.

2.2. Σασί 125 Junior MAX και 125 Senior MAX/Masters

Τα μπροστινά φρένα δεν επιτρέπονται.

Για τα εθνικά RMC επιτρέπεται οποιοδήποτε σασί που έχει εγκριθεί από εξουσιοδοτημένο διανομέα Rotax. Μέγιστη διάμετρος πίσω άξονα = 50 mm, ελάχιστο πάχος τοιχώματος σύμφωνα με τους κανόνες CIK-FIA.

Σε IRMCE επιτρέπονται μόνο σασί με έγκυρη πιστοποίηση CIK-FIA.
Οποιοδήποτε σύστημα πέδησης πρέπει να έχει έγκυρη πιστοποίηση CIK-FIA.

2.3. Σασί 125 MAX DD2/DD2 Masters

Στα IMRCE που αναφέρονται στο Διεθνές Ημερολόγιο / Ημερολόγιο Ζώνης CIK, το ακόλουθο υλικό πρέπει να διαθέτει έγκυρη πιστοποίηση CIK:

- Σασί
- Φρένα
- Αμάξωμα και προφυλακτήρες
- Προστασία πίσω τροχού

Για όλες τις εθνικές κατηγορίες RMC 125 MAX DD2 / Masters επιτρέπεται να χρησιμοποιούνται σασί με ή χωρίς έγκυρη πιστοποίηση CIK.

Το σασί πρέπει να είναι σχεδιασμένο σύμφωνα με τους κανόνες CIK-FIA για τις κατηγορίες αλλαγής ταχυτήτων (τα φρένα εμπρός και πίσω είναι υποχρεωτικά).

Το σύστημα πέδησης, το αμάξωμα και ο εμπρός προφυλακτήρας πρέπει να έχουν έγκυρη πιστοποίηση CIK-FIA.

Σημείωση

Για τον πίσω προφυλακτήρα πρέπει να χρησιμοποιηθεί είτε ένα σύστημα με έγκυρη πιστοποίηση CIK-FIA είτε το σύστημα προστασίας πίσω ελαστικών Rotax (σύμφωνα με την εικόνα).

Κανένα εξάρτημα δεν πρέπει να προστεθεί ή να αφαιρεθεί από το αρχικό περιεχόμενο (εκτός από το καλώδιο ασφαλείας ή τη σύνδεση μπουλονιών μεταξύ της θέσης 1 και της θέσης 2 καθώς και η πινακίδα κυκλοφορίας με το στήριγμα).

Επιτρέπεται η χρήση μόνο αυθεντικών (πορτοκαλί ή κόκκινων) προστατευτικών κυλίνδρων Rotax.

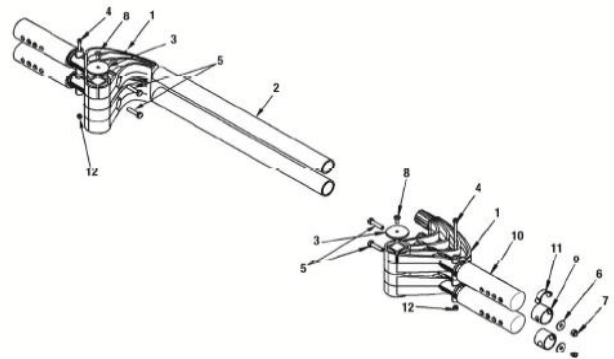

2.4. Προστασία σασί

Επιτρέπεται η τοποθέτηση προστατευτικών σασί στις ράγες του σασί αριστερά, δεξιά και μπροστά. Το μόνο υλικό που επιτρέπεται είναι το πλαστικό. Η εγκατάσταση και η φθορά πρέπει να ικανοποιούν τους τεχνικούς εφόρους της διοργάνωσης.

2.5. Αμάξωμα 125 Micro MAX, 125 Mini MAX, 125 Junior MAX και 125 Senior MAX

Σύμφωνα με τους κανονισμούς των εθνικών Ομοσπονδιών ή της CIK-FIA.
Στο αμάξωμα IRMCE επιτρέπεται μόνο η τρέχουσα εγκυρότητα πιστοποίησης CIK-FIA.

2.6. Αμάξωμα 125 MAX DD2/Masters

Σύμφωνα με τους κανονισμούς των εθνικών Ομοσπονδιών ή της CIK-FIA.
Στα IRMCE που αναφέρεται στο ημερολόγιο CIK International / Zone επιτρέπεται μόνο αμάξωμα με τρέχουσα και έγκυρη πιστοποίηση CIK-FIA, επιτρέπεται μόνο η προστασία πίσω τροχού με πιστοποίηση CIK.

2.7. Ελαστικά

Σε όλα τα RMC και IRMCE πρέπει να χρησιμοποιούνται τα ακόλουθα ελαστικά

		Μπροστινό ελαστικό	Πίσω ελαστικό
125 Micro MAX			
Ξηρά	Mojo C2 CIK Mini	4.0/10.0-5	5.0/11.0-5
Βρόχινα	Mojo CW CIK Mini	10x3,60-5	11x4,50-5
125 Mini MAX			
Ξηρά	Mojo C2 CIK Mini	4.0/10.0-5	5.0/11.0-5
Βρόχινα	Mojo CW CIK Mini	10x3,60-5	11x4,50-5
125 Junior MAX			
Ξηρά	Mojo D2XX CIK Option 4,5/10.0-5		7.1/11.0-5
Βρόχινα	Mojo W5 CIK	10x4,50-5	11x6,00-5
125 Senior MAX/Masters			
Ξηρά	Mojo D5 CIK Prime	4,5/10.0-5	7.1/11.0-5
Βρόχινα	Mojo W5 CIK	10x4,50-5	11x6,00-5
125 MAX DD2/Masters			
Ξηρά	Mojo D5 CIK Prime	4,5/10.0-5	7.1/11.0-5
Βρόχινα	Mojo W5 CIK	10x4,50-5	11x6,00-5

Δεν επιτρέπονται αυστηρά τροποποιήσεις ή η επεξεργασία των ελαστικών.
Ο συνιστώμενος εξοπλισμός για την ανίχνευση επεξεργασίας ελαστικών είναι το Mini-RAE-Lite.

Συνιστάται η οριακή τιμή μέγιστης 4 ppm.

Τα ελαστικά πρέπει να τοποθετούνται σύμφωνα με την φορά περιστροφής που ορίζεται στο ελαστικό.

2.8. Απόκτηση δεδομένων

Επιτρέπονται συστήματα που επιτρέπουν την ανάγνωση/καταγραφή μόνο των ακόλουθων δεδομένων:

Χρόνος γύρου

Στροφές κινητήρα (με επαγωγή στο καλώδιο υψηλής τάσης)

Δύο ενδείξεις θερμοκρασίας

Η ταχύτητα ενός τροχού

Επιτάχυνση σε κατεύθυνση X/Y

Θέση (μέσω συστήματος GPS)

Αισθητήρας γωνίας τιμονιού

Επιτρέπεται η σύνδεση του συστήματος απόκτησης δεδομένων στην αρχική μπαταρία Rotax.

Επίσης, κατά την ελεύθερη εξάσκηση, επιτρέπονται συστήματα τηλεμετρίας.

2.9. Σύνθετα υλικά

Τα σύνθετα υλικά (ανθρακόνημα κ.λπ.) απαγορεύονται εκτός από το κάθισμα και τον δίσκο δαπέδου.

Τα κράματα από διαφορετικά μέταλλα/ουσίες δεν θεωρούνται σύνθετα υλικά.

2.10. Εξοπλισμός ασφαλείας

Για τις φόρμες RMC, τα κράνη, τα παπούτσια καρτ, τα γάντια και άλλου είδους προστασία οδηγού πρέπει να συμμορφώνονται με τους κανονισμούς της εθνικής Ομοσπονδίας ή της CIK-FIA.

Για το IRMCE ισχύει το άρθρο 7 των τεχνικών κανονισμών CIK-FIA.

2.11. Καύσιμα

Αμόλυβδη καύσιμο 95 - 98 οκτανίων.

Μόνο για εκδηλώσεις IRMCE, Continental (Zone) και Εθνικών RMCs

XPS CAST OR RACING OIL 2T αναμειγμένο με αναλογία 2% είναι υποχρεωτικό

Σημείωση: Επιτρέπεται από τον διοργανωτή να αλλάξει την βενζίνη από οποιονδήποτε διαγωνιζόμενο στο parc ferme (status fuel and oil) οποιαδήποτε χρονική στιγμή.

2.12. Διαφήμιση σε κινητήρες

Δεν επιτρέπονται αυτοκόλλητα χορηγών στον κινητήρα και στα εξαρτήματα του κινητήρα, εκτός από τα σήματα ROTAX, BRP, Mojo, XPS και τις ακόλουθες πινακίδες που είναι προσαρτημένες στον κύλινδρο.



3. Στεγανοποίηση κινητήρα, Έλεγχος

Στα RMC και IRMCE, επιτρέπεται η χρήση κινητήρων που είναι καταχωρημένοι και συμμορφώνονται με τους ακόλουθους τεχνικούς κανονισμούς. <https://www.rotax-racing.com/engine-registration>.

Για εθνικά RMC, επιτρέπεται η χρήση μόνο κινητήρων που έχουν ελεγχθεί και σφραγιστεί από τον Εξουσιοδοτημένο Διανομέα Rotax αυτής της περιοχής ή από ένα από τα Κέντρα Σέρβις που έχει ορίσει ο Εξουσιοδοτημένος Διανομέας.

Για το IRMCE, όλοι οι Εξουσιοδοτημένοι Διανομείς Rotax και τα Κέντρα Σέρβις τους επιτρέπεται μόνο να ελέγχουν και να σφραγίζουν κινητήρες.

Οι Εξουσιοδοτημένοι Διανομείς και τα Κέντρα Σέρβις που είναι νόμιμα για έλεγχο και σφράγιση κινητήρων παρατίθενται στη διεύθυνση <http://www.rotax-kart.com/Find-a-Dealer>.

Με τη σφράγιση ενός κινητήρα, οι Εξουσιοδοτημένοι Διανομείς της ROTAX και τα Κέντρα Σέρβις τους αναλαμβάνουν την ευθύνη για τη συμμόρφωση του κινητήρα σύμφωνα με τον ισχύοντα Τεχνικό Κανονισμό. Επίσης, ένας ολοκαίνουργιος κινητήρας πρέπει να ελεγχθεί σύμφωνα με την Τεχνική Προδιαγραφή πριν από τη σφράγιση.



Οι κινητήρες πρέπει να σφραγίζονται με συγκεκριμένες σφραγίδες κινητήρα ROTAX (μαύρη σφραγίδα ανοδιωμένου αλουμινίου με λογότυπο "ROTAX" και δεψήφιο σειριακό αριθμό και γραμμικό κώδικα).

Είναι νόμιμη η χρήση σφραγίδων μόνο με γραμμωτό κώδικα.

Περαιτέρω νόμιμες σφραγίδες είναι:

Μαύρες σφραγίδες ανοδιωμένου αλουμινίου με λογότυπο "JAG" και δεψήφιο σειριακό αριθμό
Κόκκινες σφραγίδες ανοδιωμένου αλουμινίου με λογότυπο "JAG" και δεψήφιο σειριακό αριθμό
Κόκκινες ανοδιωμένες σφραγίδες με "KORRIDAS" και δεψήφιο αύξοντα αριθμό
Μπλε ανοδιωμένες σφραγίδες με δεψήφιο σειριακό αριθμό (Kombikart)

Μέσω του χαλύβδινου καλωδίου ο κινητήρας πρέπει να σφραγιστεί σε μία βίδα Άλεν (θέση 1) της φλάντζας εισαγωγής, σε ένα μπουζόνι (θέση 2) του κυλίνδρου και μία βίδα Άλεν (θέση 3) του καλύμματος της κυλινδροκεφαλής (βλ. συνημμένες εικόνες).

Μετά τη στεγανοποίηση, το σπείρωμα στεγανοποίησης κινητήρα πρέπει να συμπιεστεί με παχύμετρο ROTAX 276110 (βλ. εικόνα της σφραγίδας κινητήρα). Δεν επιτρέπεται να περάσει το άκρο του σύρματος στεγανοποίησης από τη στεγανοποίηση για δεύτερη φορά (όπως φαίνεται μόνο στην εικόνα).

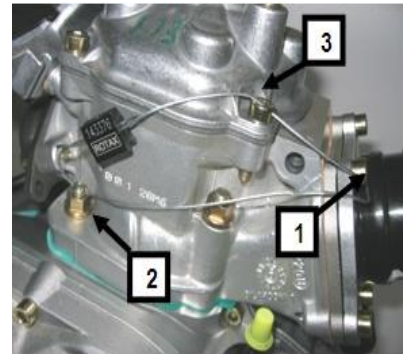

Σε κάθε νέα σφράγιση κινητήρα, ο Εξουσιοδοτημένος Διανομέας ή τα Κέντρα Σέρβις της ROTAX που ελέγχουν και σφραγίζουν έναν κινητήρα είναι υπεύθυνοι για τις ακόλουθες ενδείξεις στο Δελτίο Ταυτότητας Κινητήρα που ανήκει στον ιδιοκτήτη του κινητήρα.

Σειριακός αριθμός του κινητήρα

Σειριακός αριθμός της σφραγίδας του κινητήρα
Σφραγίδα και υπογραφή του Εξουσιοδοτημένου Διανομέα/Κέντρου Σέρβις.

Κατά τον τεχνικό έλεγχο, ο οδηγός πρέπει να παρουσιάσει: Τον κινητήρα(ες) με άθικτη(ες) σφραγίδα(ες) κινητήρα
Τα δελτία ταυτότητας κινητήρα, που δείχνουν τους αντίστοιχους σειριακούς αριθμούς κινητήρα, τους αντίστοιχους αριθμούς σφραγίδας κινητήρα, τη σφραγίδα (ες) και την υπογραφή(ές) του Εξουσιοδοτημένου Διανομέα ή του Κέντρου Σέρβις που έλεγξε και σφράγισε τον(τους) κινητήρα(ες).

Ο Εξουσιοδοτημένος Διανομέας της ROTAX που διοργανώνει ένα εθνικό RMC μπορεί να ορίσει πριν από κάθε αγώνα RMC ένα ουδέτερο Κέντρο Σέρβις το οποίο θα είναι το μόνο που θα επιτρέπεται να επανασφραγίσει έναν κινητήρα μεταξύ του τεχνικού ελέγχου και του τελικού σε περίπτωση βλάβης του κινητήρα.

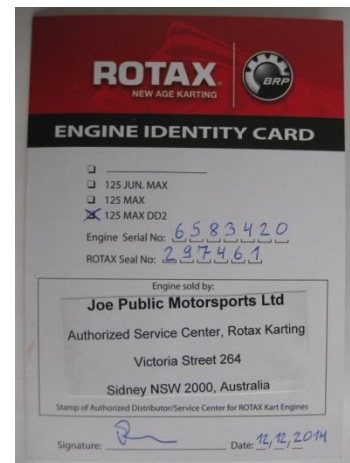

Κατά τη διάρκεια ενός IRMCE ROTAX, οι Εξουσιοδοτημένοι Διανομείς και τα Κέντρα Σέρβις τους δεν επιτρέπεται να επανασφραγίσουν έναν κινητήρα μεταξύ του τεχνικού ελέγχου και του τελικού.

Το σφράγισμα των κινητήρων βοηθά στη μείωση των χρόνων για τεχνικό έλεγχο στους αγώνες καθώς κατά τη διάρκεια του αγώνα πρέπει να ελέγχονται μόνο τα αξεσουάρ (καρμπυρατέρ, εξάτμιση, ψυγείο.....).

Φυσικά, οι τεχνικοί έφοροι μπορούν να ζητήσουν να ανοίξουν και να ελέγξουν ξανά έναν κινητήρα σύμφωνα με τις Τεχνικές Προδιαγραφές, πριν ή μετά από έναν αγώνα ή σε περίπτωση διαμαρτυρίας. Εάν έχει σπάσει μια σφραγίδα κινητήρα (για τον οποιοδήποτε λόγο), ο κινητήρας πρέπει να ελεγχθεί πλήρως σύμφωνα με τις Τεχνικές Προδιαγραφές και στη συνέχεια να σφραγιστεί εκ νέου από εξουσιοδοτημένο Διανομέα της ROTAX ή ένα από τα Κέντρα Σέρβις της.

Για Όλα τα εξαρτήματα εκτός της σφραγίδας του κινητήρα, ο αγωνιζόμενος είναι υπεύθυνος να διασφαλίσει τη συμμόρφωση με τους τεχνικούς κανονισμούς.

Κανένας κινητήρας παρεισαγωγής δεν έχει το δικαίωμα συμμετοχής στον αγώνα. Όλοι οι κινητήρες θα πρέπει να έχουν ελληνικό σειριακό αριθμό (S/N), συμπεριλαμβανομένων των κινητήρων για τους οποίους έγινε η διαδικασία καταχώρησης την αγωνιστική σεζόν του 2024.

Αποδεκτοί θα είναι οι κινητήρες, οι οποίοι προέρχονται από το RMCGF.

Όλοι οι κινητήρες θα πρέπει να είναι ελεγμένοι και σφραγισμένοι από τα Authorized Rotax Service Center.

Σε περίπτωση που διεξαχθεί έλεγχος και βρεθεί κινητήρας παρεισαγωγής, θα θεωρείται εκτός αγώνα

4. Τροποποιήσεις, επισκευές και προσθήκες κινητήρα

4.1. Τροποποιήσεις

Ούτε ο κινητήρας ούτε κάποιο από τα βοηθητικά του στοιχεία επιτρέπεται να τροποποιηθούν με οποιονδήποτε τρόπο. Ως "Τροποποιημένο" ορίζεται οποιαδήποτε αλλαγή στη μορφή, το περιεχόμενο ή τη λειτουργία που αντιπροσωπεύει μια κατάσταση διαφοράς από αυτήν που σχεδιάστηκε αρχικά. Αυτό πρέπει να περιλαμβάνει την προσθήκη ή/και την παράλειψη εξαρτημάτων και/ή υλικού από το συγκρότημα του πακέτου κινητήρα, εκτός εάν επιτρέπεται ρητά από αυτούς τους κανόνες. Η ρύθμιση των στοιχείων που έχουν σχεδιαστεί ειδικά για το σκοπό αυτό δεν ταξινομείται ως τροποποιήσεις, δηλαδή βίδες ρύθμισης καρμπυρατέρ και βαλβίδας εξάτμισης.

Επιτρέπεται η επισκευή σπειρώματος στον στροφαλοθάλαμο (μέγιστο τρεις σπές με σπείρωμα ανά στροφαλοθάλαμο) με χρήση «έλικας» ή παρόμοιου.

Εξαίρεση: Τα σπειρώματα που βρίσκονται κάτω από τον στροφαλοθάλαμο για τη στερέωση του στροφαλοθαλάμου στη βάση του κινητήρα μπορούν να επισκευαστούν όπως απαιτείται.

Επιτρέπεται η επισκευή σπειρώματος στον κύλινδρο (μέγιστο τρεις σπές με σπείρωμα ανά κύλινδρο) με χρήση «έλικας» ή παρόμοιου.

Μόνο τα γνήσια εξαρτήματα ROTAX που έχουν σχεδιαστεί και παρέχονται ειδικά για τον κινητήρα 125 Micro MAX, 125 Mini MAX, 125 Junior MAX, 125 Senior MAX και 125 MAX DD2 είναι νόμιμα, εκτός εάν ορίζεται διαφορετικά.

ΟΤΙΔΗΠΟΤΕ ΔΕΝ ΕΠΙΤΡΕΠΕΤΑΙ ΡΗΤΑ ΣΤΟΥΣ ΤΕΧΝΙΚΟΥΣ ΚΑΝΟΝΙΣΜΟΥΣ ΑΠΑΓΟΡΕΥΕΤΑΙ.

4.2. Εσωτερικές προσθήκες

Δεν επιτρέπεται η προσθήκη πρόσθετου υλικού εκτός από την περίπτωση επισκευής κινητήρα και θα επαναφέρει μόνο τον κινητήρα ή τα εξαρτήματα στις αρχικές προδιαγραφές. Απαγορεύεται η χρήση επιστρώσεων θερμικού φραγμού/κεραμικών επικαλύψεων πάνω ή μέσα στον κινητήρα και πάνω ή μέσα στο σύστημα εξάτμισης.

Απαγορεύεται η χρήση αντιτριβικών επικαλύψεων μέσα ή πάνω στον κινητήρα/εξαρτήματα του κινητήρα.

Παραδείγματα επιτρεπόμενων επισκευών (χωρίς να περιορίζονται μόνο σε αυτές):

Παράδειγμα 1: Ζημιά σε κύλινδρο λόγω παγώματος.

Επιτρέπεται η επισκευή ραγισμένου κυλίνδρου με ηλεκτροσυγκόλληση.

Επιτρέπεται επίσης η επικάλυψη / φινίρισμα της περιοχής που σημειώνεται με κόκκινο χρώμα για την αποκατάσταση του εξαρτήματος στις αρχικές του προδιαγραφές.

Δεν επιτρέπεται η επικάλυψη / φινίρισμα περιοχών που δεν έχουν επηρεαστεί από ζημιά.



Παράδειγμα 2: Επισκευή περιοχής φλάντζας βαλβίδας εξαγωγής. Επιτρέπονται μόνο κωδικοί ταυτοποίησης που φέρουν τους κωδικούς 223933 και 613933.

Η περιοχή της φλάντζας της βαλβίδας εξαγωγής (**κόκκινο σημάδι**) έχει υποστεί ζημιά λόγω φθοράς από την επαφή με τη βαλβίδα εξαγωγής.

Επιτρέπεται η επισκευή μόνο της περιοχής που σημειώνεται με κόκκινο χρώμα.

Επιτρέπεται η επικάλυψη ή το φινίρισμα της περιοχής που έχει επισκευαστεί, η οποία σημειώνεται με κόκκινο χρώμα, προκειμένου να εξασφαλιστεί ότι έχει γίνει αποκατάσταση του κινητήρα στις αρχικές του προδιαγραφές.



Σημείωση

Η αφαίρεση του πρόσθετου υλικού από τις γύρω περιοχές όπως αυτό παρέχεται, απαγορεύεται αυστηρά.

4.3. Νόμιμες προσθήκες

Προφυλακτήρας αλυσίδας, βάση κινητήρα, μετρητής θερμοκρασίας και στροφόμετρο/ωρόμετρο, δοχεία λαβής για υγρά με βραχίονες στήριξης.

Η προσαρμογή του καλύμματος της κυλινδροκεφαλής με βαφή είναι νόμιμη.

Αισθητήρας για τη θερμοκρασία των καυσαερίων (βλ. συστήματα εξάτμισης).

4.4. Μη τεχνολογικά είδη

Επιτρέπονται μη γνήσιοι συνδετήρες, δακτύλιοι, ροδέλες, περίβλημα καλωδίου πεταλούδας, γραμμή καυσίμου και παλμού (τύπος και μέγεθος), καθώς και το μήκος των εύκαμπτων σωλήνων ψυκτικού, εκτός εάν ορίζεται διαφορετικά.

4.5. Μετρήσεις

Κατά τη λήψη οποιασδήποτε ένδειξης διαστάσεων, του ακόλουθου τεχνικού κανονισμού, με τάξη ακρίβειας 0,10 mm ή ακόμη πιο ακριβή, η θερμοκρασία του εξαρτήματος πρέπει να είναι μεταξύ +10°C και +30°C.

Πριν από τη λήψη οποιασδήποτε απόφασης βάσει αυτού του κανονισμού είναι υποχρεωτικός ο έλεγχος για διαθέσιμα Δελτία.

Μπορείτε να τα βρείτε στη διεύθυνση <http://www.rotax-kart.com/Max-Challenge/MAX-Challenge/Regulations>

Για την αποφυγή υπερβολικού θορύβου και εκπομπών καυσαερίων δεν επιτρέπεται η περιστροφή του κινητήρα στο χώρο στάθμευσης σέρβις.

5. Τεχνικές προδιαγραφές εντός της σφραγίδας κινητήρα για κινητήρες καρτ Rotax MAX

5.1. Διάκενο συμπίεσης

Ο στροφαλοφόρος άξονας πρέπει να περιστραφεί αργά με το χέρι στο πάνω νεκρό σημείο για να συμπίεσει το σύρμα από κασσίτερο.

Το διάκενο συμπίεσης πρέπει να μετρηθεί στην αριστερή και δεξιά πλευρά προς την κατεύθυνση του πείρου του εμβόλου.

Η μέση τιμή των δύο μετρήσεων μετράει.

125 Mini MAX, 125 Junior MAX, 125 Senior MAX, 125 MAX DD2:

125 Mini MAX ελάχιστο = 1,20 mm

125 Junior MAX ελάχιστο = 1,20 mm

125 Senior MAX ελάχιστο = 1,00 mm

125 MAX DD2 ελάχιστο = 1,30 mm

Το διάκενο συμπίεσης πρέπει να μετρηθεί με πιστοποιημένο μετρητή ολίσθησης και χρησιμοποιώντας σύρμα από κασσίτερο 2 mm (Rotax 580130).

125 Micro MAX:

125 Micro MAX ελάχιστο = 2,40 mm

Το διάκενο συμπίεσης πρέπει να μετρηθεί με πιστοποιημένο μετρητή ολίσθησης και χρησιμοποιώντας σύρμα από κασσίτερο 3 mm (Rotax 580132).

Για να επιτευχθεί το καθορισμένο ελάχιστο διάκενο συμπίεσης, πρέπει να χρησιμοποιηθεί ένας διαχωριστής (Rotax 626420, με το ίδιο σχήμα με τη φλάντζα βάσης του κυλίνδρου) σε συνδυασμό με τουλάχιστον δύο παρεμβύσματα βάσης κυλίνδρου (ένα κάτω από τον αποστάτη και ένα πάνω από τον αποστάτη).

5.2. Ένθετο θαλάμου καύσης

Ο κωδικός αναγνώρισης Cast πρέπει να είναι "223389" ή "223389 1" ή

"223389 2" ή 223389 2/1" ή "223389 2/2".

Πρέπει να εμφανίζεται η διατύπωση "ROTAX" ή/και "MADE IN AUSTRIA".



Το ύψος του ενθέματος του θαλάμου καύσης πρέπει να είναι 28,80 mm +/- 0,2 mm (H).



Το προφίλ του ενθέματος του θαλάμου καύσης πρέπει να ελεγχθεί με ένα πρότυπο (ROTAX 277390). Η ρωγμή φωτός μεταξύ του προτύπου και του προφίλ του ενθέματος του θαλάμου καύσης πρέπει να είναι ίδια σε όλο το προφίλ.

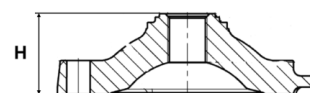

5.3. Έμβολο με συγκρότημα δακτυλίου

Γνήσιο, επικαλυμμένο, αλουμίνιο, χυτό έμβολο με ένα δακτύλιο εμβόλου. Το έμβολο πρέπει να φέρει στο εσωτερικό την ένδειξη "ELKO" (1) και "MADE IN AUSTRIA" (2).

Οι επεξεργασμένες περιοχές είναι: Επάνω άκρο εμβόλου, εξωτερική διάμετρος, αυλάκωση για το δακτύλιο εμβόλου, οπή για τον πείρο του εμβόλου, εσωτερική διάμετρος στο κάτω άκρο του εμβόλου και κάποια προϋπάρχουσα

εργοστασιακή αφαίρεση (3) αναβοσβήνει στην τομή έξω από τη φούστα του εμβόλου. Όλες οι άλλες επιφάνειες δεν είναι επεξεργασμένες και έχουν χυτή επιφάνεια.

Οποιαδήποτε μηχανική επεξεργασία ή επανεπεξεργασία του εμβόλου απαγορεύεται, (Απαγορεύεται η αλλαγή του προφίλ των εμβόλων με επανεπεξεργασία συσσώρευσης άνθρακα, εάν αφαιρεθεί ο άνθρακας, πρέπει να αφαιρείται με συνέπεια σε ολόκληρη την επιφάνεια χωρίς να αλλοιώνεται το προφίλ του ίδιου του εμβόλου).

Για παράδειγμα, απαγορεύεται η επιλεκτική αφαίρεση άνθρακα στις περιοχές μέτρησης της συμπίεσης.

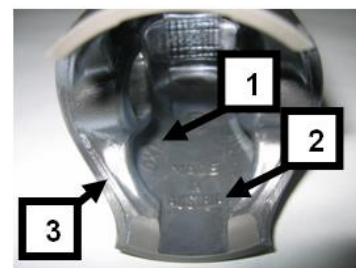

Γνήσιος, μαγνητικός, ορθογώνιος δακτύλιος εμβόλου.

Ύψος δαχτυλιδιού: 0,98 +/- 0,02 mm.

Ο δακτύλιος εμβόλου επισημαίνεται είτε με "ROTAX 215547", "ROTAX 215548", "ROTAX 215548 X" ή "I ROTAX 215548 X".

Ο δακτύλιος του εμβόλου είναι νόμιμος επίσης εάν εξακολουθούν να είναι ορατά μόνο τμήματα της σήμανσης.

5.4. Πύρος εμβόλου

Ο πείρος εμβόλου είναι κατασκευασμένος από μαγνητικό χάλυβα.

Οι διαστάσεις πρέπει να είναι σύμφωνα με το σχέδιο.

Το ελάχιστο βάρος του πείρου του εμβόλου δεν πρέπει να είναι μικρότερο από 31,00 γραμμάρια.

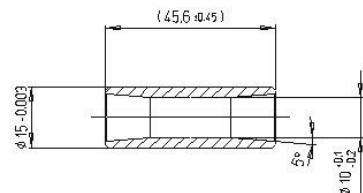

5.5. Κύλινδρος

Κύλινδρος ελαφρού κράματος με επίστρωση GILNISIL ή NiCaSil – plating.

Δεν επιτρέπεται η επαναεπιμετάλλωση του κυλίνδρου.

Μέγιστη οπή κυλίνδρου = 54.035 mm (μετρημένη 10 mm πάνω από τη θυρίδα εξάτμισης).

5.5.1. Ο κύλινδρος πρέπει να φέρει τα λογότυπα "ROTAX" ή "ROTAX RACING" (δείτε τις παρακάτω εικόνες).

125 Micro MAX, 125 Mini MAX και 125 Junior MAX:

Κύλινδρος με μία κύρια θυρίδα εξάτμισης και χωρίς βαλβίδα εξάτμισης.

Μόνο οι κύλινδροι που φέρουν τον κωδικό αναγνώρισης 223994 ή 413530 είναι για χρήση.



Από την 1^η Ιανουαρίου 2025 και έπειτα Για εθνικά ή Διεθνή RMC events μόνο οι Κύλινδροι που είναι επισημασμένοι με τον κωδικό ταυτοποίησης 413530 είναι νόμιμο να χρησιμοποιηθούν και θα πρέπει να έχουν την επισήμανση με το λογότυπο "ROTAX RACING" στις κατηγορίες 125 Micro MAX, 125 Mini MAX and 125 Junior MAX.



125 Senior MAX:

Κύλινδρος με μία κύρια θυρίδα εξάτμισης και βαλβίδα εξάτμισης.

Μόνο οι κύλινδροι που φέρουν σήμανση (χυτοί ή κατεργασμένοι) με κωδικό αναγνώρισης 223993 ή cast 413 531 είναι νόμιμοι για χρήση.



125 MAX DD2:

Κύλινδρος με μία κύρια θυρίδα εξάτμισης και δύο πλευρικές θυρίδες εξάτμισης και βαλβίδα εξάτμισης.

Ο κύλινδρος πρέπει να φέρει τον κωδικό αναγνώρισης 613933 ή 613934..



5.5.2. Ύψος κυλίνδρου

Μετρήθηκε με ψηφιακό παχύμετρο ελάχιστο μήκος 200 mm.



	Height	Tolerance
125 Micro MAX	87,00 mm	+0,1 mm -0,05 mm
125 Mini MAX	87,00 mm	+0,1 mm -0,05 mm
125 Junior MAX	87,00 mm	+0,1 mm -0,05 mm
125 Senior MAX / Masters	87,00 mm	+0,1 mm -0,05 mm
125 MAX DD2 / Masters	86,70 mm	+0,1 mm -0,05 mm

5.5.3. Επιφάνειες κυλίνδρων (ID Code 223994, 223993 or 613933)

Όλες οι θύρες και οι δίοδοι μεταφοράς (1) έχουν ομοιόμορφο λείο χυτό φινίρισμα.

Όλες οι θύρες, τα ύψη και η λοξοτομή των θυρών παρουσιάζουν σημάδια εκτεταμένης κατεργασίας με έλεγχο CNC (2).

Η φλάντζα στεγανοποίησης για την υποδοχή εξάτμισης έχει χυτό φινίρισμα.

Οποιαδήποτε πρόσθετη κατεργασία δεν επιτρέπεται.

Όλοι οι κύλινδροι φέρουν το λογότυπο ROTAX RACING (5) και τον κωδικό QR (4). Επιτρέπεται η χρήση κυλίνδρου με ξεθωριασμένο ή φθαρμένο κωδικό QR.

Για τους κυλίνδρους με τον κωδικό ID 413531 και 613934 υπάρχει ένα πώμα NiCasil για τη βαλβίδα εξάτμισης (3).

Οποιαδήποτε πρόσθετη κατεργασία δεν επιτρέπεται.

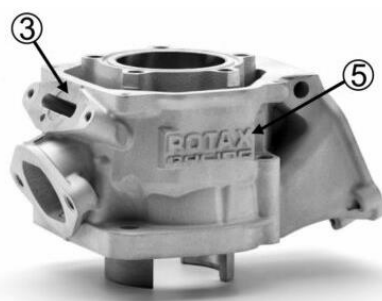
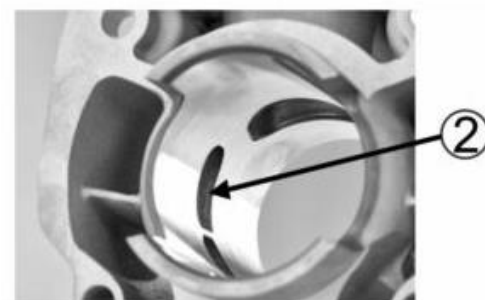
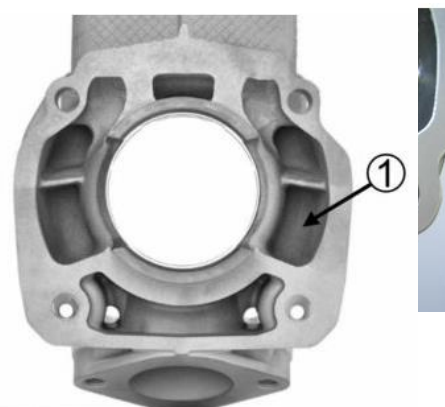

Οι κύλινδροι με σήμανση 223993, 223994 και 613933 στο επάνω άκρο της κεντρικής θυρίδας ώθησης ενδέχεται να δείχνουν εργοστασιακή κατεργασία.

Η φλάντζα για την υποδοχή εξάτμισης μπορεί να δείχνει είτε χυτό φινίρισμα είτε επεξεργασμένη επιφάνεια.

Η επεξεργασμένη επιφάνεια μπορεί να είναι είτε επίπεδη είτε να παρουσιάζει κυκλικό εξόγκωμα στεγανοποίησης.

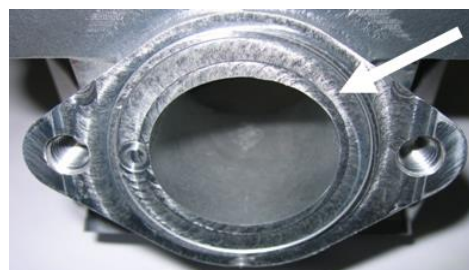

Το επάνω άκρο της θυρίδας εξάτμισης μπορεί να δείχνει είτε μόνο μια χυτή επιφάνεια φινιρίσματος (αριστερή εικόνα) ή σημάδια κατεργασίας CNC (κεντρική εικόνα) ή σημάδια κατεργασίας CNC σε συνδυασμό με σημάδια χειροκίνητης λείανσης (δεξιά εικόνα).



Η θυρίδα εξάτμισης μπορεί να εμφανίζει μερική χειροκίνητη λείανση που γίνεται από τον κατασκευαστή για την εξάλειψη μικροελαττωμάτων χύτευσης ή/και για την εξάλειψη του γρέζιου ΝΙΚΑΣΙΛ στο άκρο της επιμετάλλωσης ΝΙΚΑΣΙΛ (δείτε παραπάνω δεξιά εικόνα).

Κύλινδρος μονού πυρήνα:

Οι κύλινδροι με την ένδειξη 223994 και 223993 ενδέχεται να εμφανίζουν στη θυρίδα εισόδου μια γραμμική υφή.

Οι κύλινδροι με σήμανση 223994 και 223993 με γραμμική υφή στη θυρίδα εισόδου δείχνουν μια πλήρως επεξεργασμένη με CNC θυρίδα εξάτμισης και μια πλήρως επεξεργασμένη με CNC άνω άκρη της κεντρικής θυρίδα ώθησης.

Οι κύλινδροι με την ένδειξη 613933 ενδέχεται να εμφανίζουν στη θυρίδα εισόδου μια γραμμική υφή.

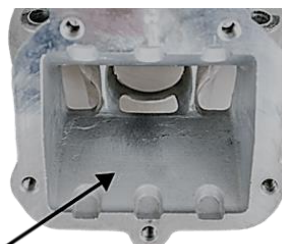
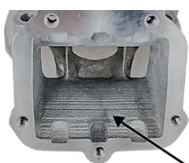
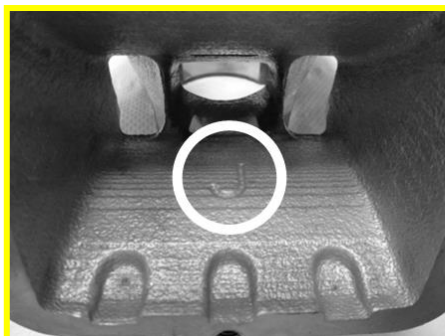

5.5.4 Επιφάνειες κυλίνδρων (ID Code 413530, 413531 or 613934)

Όλες οι θύρες και οι δίοδοι μεταφοράς (1) έχουν ομοιόμορφο λείο χυτό φινίρισμα.

Όλες οι θύρες, τα ύψη και η λοξοτομή των θυρών παρουσιάζουν σημάδια εκτεταμένης κατεργασίας με έλεγχο CNC (2).

Η φλάντζα στεγανοποίησης για την υποδοχή εξάτμισης έχει χυτό φινίρισμα.

Οποιαδήποτε πρόσθετη κατεργασία δεν επιτρέπεται.

Όλοι οι κύλινδροι φέρουν το λογότυπο ROTAX RACING (5) και τον κωδικό QR (4). Επιτρέπεται η χρήση κυλίνδρου με ξεθωριασμένο ή φθαρμένο κωδικό QR.

Για τους κυλίνδρους με τον κωδικό ID 413531 και 613934 υπάρχει ένα πώμα NiCasil για τη βαλβίδα εξάτμισης (3).

Οποιαδήποτε πρόσθετη κατεργασία δεν επιτρέπεται.

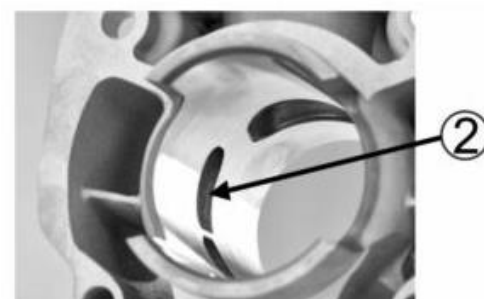
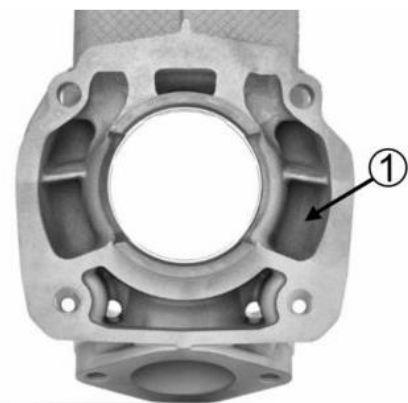

5.5.5. Σχήμα θυρίδας εξάτμισης

Κύλινδρος 223994 μόνο με θυρίδα εξάτμισης πλήρως κατεργασμένη με CNC:

Οι οριζόντιες και κάθετες διαστάσεις της θυρίδας εξάτμισης πρέπει να ελεγχθούν με το πρότυπο, Rotax 676240.

Κύλινδρος 223993 μόνο με θυρίδα εξάτμισης πλήρως κατεργασμένη με CNC

Οι οριζόντιες και κατακόρυφες διαστάσεις της θυρίδας εξάτμισης πρέπει να ελέγχονται με το πρότυπο, με την ένδειξη 676245*.



κανονική χυτή επιφάνεια φινιρίσματος

Το πρότυπο πρέπει να μετακινηθεί σε οριζόντια και κατακόρυφη θέση όσο το δυνατόν περισσότερο στη θυρίδα εξάτμισης.

Και στις δύο κατευθύνσεις, το πρότυπο ενδέχεται να μην αγγίζει τη φλάντζα για την υποδοχή εξάτμισης.

Κύλινδρος 413530

Οι οριζόντιες και κατακόρυφες διαστάσεις της θυρίδας εξάτμισης πρέπει να ελεγχθούν με το πρότυπο Rotax 676242.

Κύλινδρος 413531

Οι οριζόντιες και κατακόρυφες διαστάσεις της θυρίδας εξάτμισης πρέπει να ελεγχθούν με το πρότυπο Rotax 676247.

Το πρότυπο πρέπει να μετακινηθεί σε οριζόντια και κατακόρυφη θέση όσο το δυνατόν περισσότερο μέσα στη θύρα εξάτμισης.

Και στις δύο κατευθύνσεις, το πρότυπο δεν πρέπει να αγγίζει τη φλάντζα για την υποδοχή εξάτμισης.

(Ελέγχεται χωρίς το παρέμβυσμα μεταξύ του κυλίνδρου και της υποδοχής εξαγωγής)

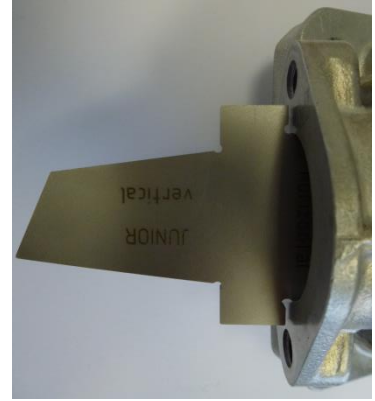

5.5.6. Χρονισμός της θυρίδας εξάτμισης (Κωδικοί Ταυτοποίησης Κυλίνδρου 223994, 223993, 613933)

Ο "χρονισμός της θυρίδας εξάτμισης" (απόσταση από το πάνω μέρος του κυλίνδρου μέχρι το πάνω μέρος της θυρίδας εξάτμισης) πρέπει να ελέγχεται μέσω του προτύπου (ROTAX 277402).

Εισαγάγετε το πρότυπο στον κύλινδρο και μετακινήστε το πρότυπο (στο υψηλότερο σημείο της θυρίδας εξάτμισης) όσο το δυνατόν περισσότερο στη θυρίδα εξάτμισης.

Σε αυτή τη θέση το πρότυπο ενδέχεται να μην αγγίζει το τοίχωμα του κυλίνδρου.



Φροντίστε να χρησιμοποιήσετε το σωστό μετρητή για:

- Junior MAX (πρότυπο Junior που θα χρησιμοποιηθεί για Micro MAX και Mini MAX)
- Senior MAX
- MAX DD2

5.5.7. Χρονισμός Θυρίδας Εξάτμισης (Κωδικός Ταυ. Κυλίνδρου 413530, 413531, 613934)

Ο "χρονισμός της θυρίδας εξάτμισης" (απόσταση από το πάνω μέρος του κυλίνδρου έως το πάνω μέρος της θυρίδας εξάτμισης) πρέπει να ελέγχεται μέσω του προτύπου (ROTAX 277404).

Εισαγάγετε το πρότυπο στον κύλινδρο και μετακινήστε το πρότυπο (στο υψηλότερο σημείο της θυρίδας εξάτμισης) όσο το δυνατόν περισσότερο στη θυρίδα εξάτμισης.

Σε αυτή τη θέση το πρότυπο ενδέχεται να μην αγγίζει το τοίχωμα του κυλίνδρου.

Φροντίστε να χρησιμοποιήσετε τον σωστό μετρητή για:

- Junior MAX (πρότυπο Junior που θα χρησιμοποιηθεί για Micro MAX και Mini MAX)
- Senior MAX
- MAX DD2



5.6. Σύστημα εισαγωγής

5.6.1. Reed valve Assy.

Η βαλβίδα του καλαμιού. είναι εξοπλισμένη με 2 πέταλα στοπ και 2 καλάμια, το καθένα με 3 πέταλα.

Το ελάχιστο πάχος των καλάμιών πρέπει να είναι μεγαλύτερο από **16.70mm**.

Η επιπέδωση των καμπυλωτών ελασμάτων στοπ της βαλβίδας απαγορεύεται.

Το ελάχιστο διάκενο ανάμεσα στα 2 στοπ πρέπει να είναι μεγαλύτερο από 17.00mm.

Η μέτρηση πρέπει να γίνεται με ψηφιακό παχύμετρο από την εσωτερική επιφάνεια των ελασμάτων στοπ, σε ευθυγράμμιση με το μέσο κάθε πετάλου, σύμφωνα με τις ενδείξεις των κόκκινων γραμμών της εικόνας.



Για 125 Micro MAX και 125 Mini MAX

Επιτρέπεται η τοποθέτηση έως και 2 παρεμβυσμάτων μεταξύ του μπλοκ βαλβίδας καλαμιών και του κυλίνδρου.

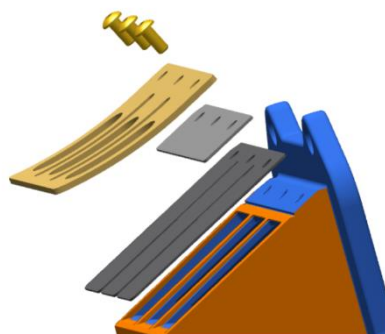

For Information only / non-tech item:

The assembly should utilize only oval head screws M3x6 (ROTAX Part number 240351).

The use of tap tight fixings is not recommended for this application.

For identification purposes that the distance plates are installed, a M6 washer should be placed under the bolt which is secured with the seal in position 1 as indicated in the picture.

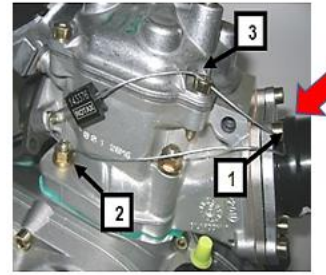

The 2 x distance plates must be engraved “ ROTAX “ (as per the drawing below)

The plate must be flat with no curvature and meet the below specification.

A ROTAX part number may be engraved on the plate.

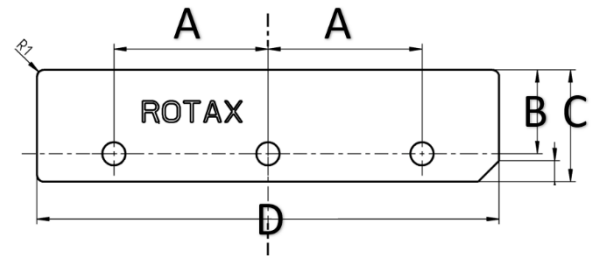

	Measurement	Tolerance
A	22,00 mm	+0,2 mm -0,2 mm
B	10,00 mm	+0,3 mm -0,3 mm
C	16,00 mm	+0,3 mm -0,3 mm
D	66,00 mm	+0,7 mm -0,7 mm
Distance plate thickness	0,70 mm	+0,8 mm -0,8 mm
Location holes	3,3 mm	+0,2 mm -0,2 mm

5.6.2. Πολλαπλή εισαγωγής

Μπορεί να υπάρχει κάποια εργοστασιακή αφαίρεση φλας στη σύνδεση του εσωτερικού περιγράμματος και της όψης στερέωσης στοπ του καρμπυρατέρ. Αυτή είναι μια χειροκίνητη λειτουργία κοπής που αποτελείται από ένα μικρό διάκενο γωνίας πλάτους μικρότερου από 3 mm. Δεν επιτρέπεται πρόσθετη λείανση ή κατεργασία.

125 Micro MAX, 125 Mini MAX, 125 Junior MAX και 125 Senior MAX:

Η πολλαπλή εισαγωγής επισημαίνεται με τον κωδικό αναγνώρισης "267915" και το όνομα "ROTAX" ή απλώς "267916".

125 MAX DD2:

Πολλαπλή εισαγωγής με τον κωδικό αναγνώρισης «267410» και το όνομα «ROTAX» ή απλώς «267411».



5.7. Στροφαλοφόρος άξων

5.7.1. Μπιέλα

Διαδρομή 54,5 mm +/-0,1 mm

Η μπιέλα πρέπει να εμφανίζει σφυρηλατημένους αριθμούς "213", "365", "367" ή "362" στον άξονα.

Οι άξονες στις μπιέλες "213", "365" και "367" δεν είναι επεξεργασμένοι και είναι επιχαλκωμένοι.

Ο άξονας της μπιέλας "362" δεν είναι επιχαλκωμένος και είναι κενός (γκρι/καφέ).

Δεν επιτρέπεται η λείανση ή η στίλβωση του άξονα της μπιέλας.



5.7.2. Σήμα ανάφλεξης στον στροφαλοφόρο άξονα

Τοποθετήστε το πρότυπο (Rotax 277391) στον στροφαλοφόρο άξονα.

Ευθυγραμμίστε την οπή στο πρότυπο για τον μεγάλο ακραίο πείρο με τον μεγάλο ακραίο πείρο του στροφαλοφόρου άξονα.

Οι δύο άκρες της κατεργασίας σήματος στον στροφαλοφόρο άξονα πρέπει να ευθυγραμμίζονται (+/-0,5 mm) με τις αντίστοιχες ακμές (MAX ή DD2) του προτύπου.



5.7.3. Κύρια ρουλεμάν στροφαλοφόρου

Μόνο το κύριο ρουλεμάν στροφαλοφόρου 6206 από την FAG επιτρέπεται.
(πρέπει να φέρει τον κωδικό 579165BA, Z-579165.11.ΚΛ ή Z-579165.21.ΚΛ

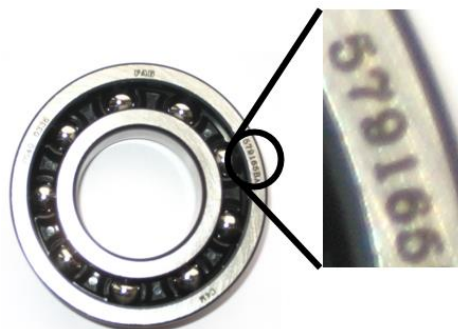

5.8. Άξονας εξισορρόπησης

Πρέπει να τοποθετηθούν άξονας εξισορρόπησης και γρανάζια ζυγοστάθμισης.

125 Micro MAX, 125 Mini MAX, 125 Junior MAX και 125 Senior MAX:

Ο άξονας εξισορρόπησης πρέπει να φέρει τον κωδικό χύτευσης 237944, 6237948 ή 6237949 στην επιφάνεια (1).
Η επιφάνεια (1) δεν είναι επεξεργασμένη και πρέπει να εμφανίζει χυτή επιφάνεια.
Το ελάχιστο βάρος του ξηρού άξονα εξισορρόπησης δεν πρέπει να είναι μικρότερο από: 255 γραμμάρια.

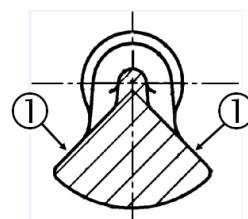

2-speed gearbox (for 125 MAX DD2 only)

Primary shaft with 19 teeth for 1st gear and 24 teeth for 2nd gear.

Idle gear for 1st gear has to have 81 teeth.

Idle gear for 2nd gear has to have 77 teeth.



Crankcase

Όπως έχει προμηθευτεί από τον κατασκευαστή.

Όχι ξύσιμο/γυάλισμα είναι επιτρεπτό στα δύο κύρια περάσματα, όπως και στην περιοχή του στροφάλου.

Η μηχανική επεξεργασία μπορεί να είναι εμφανής στους στροφαλοθαλάμους (καρτερ) στην περιοχή που προσδιορίζεται στην εικόνα και στην περιοχή της οπής του αισθητήρα στροφάλου ανάφλεξης.

125 Junior MAX, 125 Senior MAX and 125 MAX DD2

Στα IRMCE, Continental (Zone) and National RMCs επιτρέπεται μόνο ο στροφαλοθάλαμος (καρτερ) με μαύρο κάλυμμα.

Για όλα τα υπόλοιπα events επιτρέπεται ο στροφαλοθάλαμος με μαύρο κάλυμμα ή χωρίς κάλυμμα.

125 Micro MAX and 125 Mini MAX

Στα IRMCE, Continental (Zone) and National RMCs ο μόνος στροφαλοθάλαμος (καρτερ) που επιτρέπεται και είναι νόμιμο να χρησιμοποιηθεί για αγώνες στις κατηγορίες 125 Micro MAX and 125 Mini MAX είναι το αυθεντικό μηχανήμα με την pick – up flange τύπος με casting κωδικούς 6211885 (πλευρά μίζας αισθητήρα) και 6211893 (πλευρά συμπλέκτη).

Για όλα τα υπόλοιπα events επιτρέπεται ο στροφαλοθάλαμος (καρτερ) με μαύρο κάλυμμα ή χωρίς κάλυμμα.



Για τα 125 Micro MAX, 125 Mini MAX, 125 Junior MAX, 125 Senior MAX και 125 MAX DD2

Ο μετρητής ελέγχου απόστασης ανάφλεξης (277406) πρέπει να εισάγεται με κάθετη κατεύθυνση στην οπή για τον αισθητήρα ανάφλεξης. Ο μετρητής πρέπει να εφάπτεται πλήρως με την επιφάνεια του πώματος του στροφαλοθάλαμου, χωρίς να είναι ορατά κενά στις αντικριστές περιοχές. **Αυτή η μέτρηση ισχύει μόνο για τον αρχικό επεξεργασμένο τύπο φλάντζας pick-up με κωδικούς χύτευσης 6211885 (πλευρά αισθητήρα ανάφλεξης).**

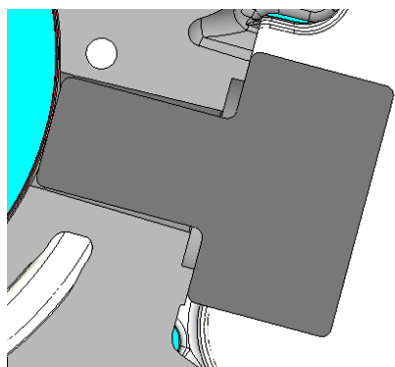

5.9. Κιβώτιο 2 ταχυτήτων (μόνο για 125 MAX DD2)

Πρωτεύων άξονας με 19 δόντια για 1η ταχύτητα και 24 δόντια για 2η ταχύτητα.
Το ρελαντί για την 1η ταχύτητα πρέπει να έχει 81 δόντια.
Το ρελαντί για τη 2η ταχύτητα πρέπει να έχει 77 δόντια

5.10. Στροφαλοθάλαμος

Όπως παρέχεται από τον κατασκευαστή.

Δεν επιτρέπεται λείανση/γυάλισμα στις δύο κύριες διόδους μεταφοράς καθώς και στην περιοχή του στρόφαλου.

Η κατεργασία μπορεί να είναι εμφανής στους στροφαλοθαλάμους στην περιοχή που προσδιορίζεται στην εικόνα.

Για IRMCE, Continental (Zone) και Εθνικά RMC Μόνο οι στροφαλοθάλαμοι με μαύρη επίστρωση επιτρέπεται να χρησιμοποιούνται.

Για όλες τις άλλες διοργανώσεις είναι νόμιμη η χρήση στροφαλοθαλάμων χωρίς επίστρωση ή μαύρης επίστρωσης.

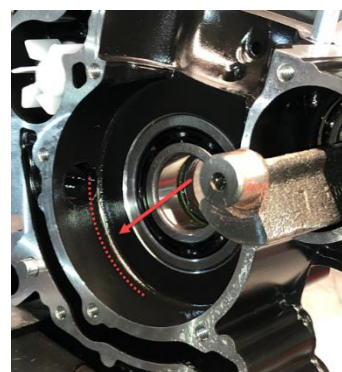

6. Τεχνικές προδιαγραφές εκτός της σφραγίδας κινητήρα για κινητήρες καρτ Rotax MAX

Είναι ευθύνη του αγωνιζόμενου να ελέγξει τον εξοπλισμό του (όλα τα εξαρτήματα εκτός της σφραγίδας του κινητήρα όπως αναφέρεται παρακάτω), για να βεβαιωθεί ότι ο εξοπλισμός του συμμορφώνεται με τις παρακάτω τεχνικές προδιαγραφές!

6.1. Ζυγοστάθμιση

125 Micro MAX, 125 Mini MAX, 125 Junior MAX και 125 Senior MAX:

Μόνο τα γρναζία ζυγοστάθμισης από χάλυβα (ελάχιστο πλάτος = 8,8 mm) είναι νόμιμα για χρήση.

Πρέπει να τοποθετηθούν γρναζία ζυγοστάθμισης και να ευθυγραμμιστούν σύμφωνα με τις οδηγίες στο εγχειρίδιο επισκευής.

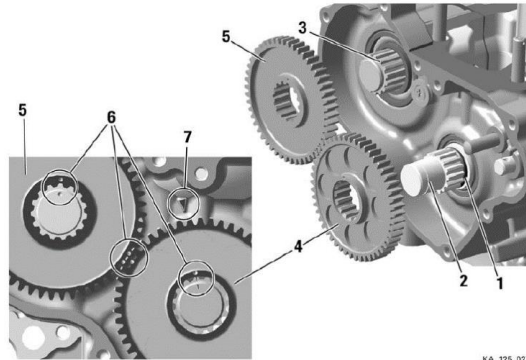

KA_125_0270

125 MAX DD2:

Το γρναζί ζυγοστάθμισης κίνησης πρέπει να τοποθετηθεί στον στροφαλοφόρο άξονα. Το γρναζί ζυγοστάθμισης πρέπει να τοποθετηθεί στον κύριο άξονα και να ευθυγραμμιστεί με το γρναζί κίνησης σύμφωνα με τις οδηγίες στο εγχειρίδιο επισκευής.

Έκδοση 1:

Το αντίβαρο του γρναζιού ζυγοστάθμισης πρέπει να δείχνει χυτή επιφάνεια



Έκδοση 2:

Το αντίβαρο του γρναζιού ζυγοστάθμισης μπορεί να δείξει κατεργασμένη επιφάνεια. Η διάσταση A (το μεγαλύτερο μέρος του βάρους ισορροπίας) πρέπει να είναι είτε 53,0 mm +/- 0,5 ή 57,0 mm +/- 0,5

Το ελάχιστο βάρος ενός ξηρού γρναζιού ζυγοστάθμισης, συμπεριλαμβανομένου του ρουλεμάν, δεν πρέπει να είναι μικρότερο από 240 γραμμάρια.

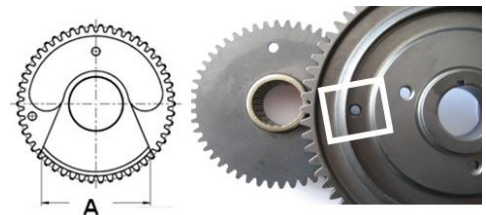

	Length	Tolerance
Dimension A	53,0 mm	+0,50 mm -0,50 mm
Dimension A	57,0 mm	+0,50 mm -0,50 mm

Το ελάχιστο βάρος του στεγνώματος για την ισορροπία του γρναζιού συμπεριλαμβανομένης της σχέσης δεν πρέπει να είναι κάτω από 240 γραμμάρια.

Έκδοση 3:

ROTAX αριθμός ανταλλακτικού 635745 (ορατός στο γρναζί)

Το αντίβαρο του γρναζιού ζυγοστάθμισης μπορεί να δείξει κατεργασμένη επιφάνεια.

Το ελάχιστο βάρος ενός ξηρού γρναζιού ζυγοστάθμισης, συμπεριλαμβανομένου του ρουλεμάν, δεν πρέπει να είναι μικρότερο από 255,0 γραμμάρια.

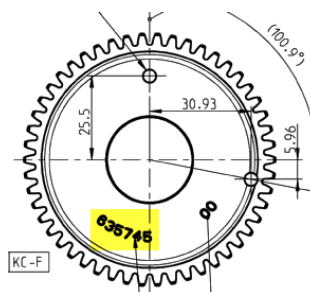

6.2. Φυγοκεντρικός συμπλέκτης

6.2.1. Εξαρτήματα

125 Micro MAX, 125 Mini MAX, 125 Junior MAX και 125 Senior MAX:

Ταχύτητα εμπλοκής του φυγόκεντρου συμπλέκτη στο μέγιστο 4.000 rpm (το καρτ χωρίς οδηγό πρέπει να αρχίσει να κινείται).

Δύο εκδόσεις συμπλέκτη (αντικείμενο 1, με και χωρίς τρύπες) είναι νόμιμες για χρήση.

Και οι δύο εκδόσεις επισημαίνονται με την ένδειξη «ROTAX».

Ο δακτύλιος O (αντικείμενο 2) πρέπει να είναι τοποθετημένος και πρέπει να εξασφαλίζει την κατάλληλη στεγανοποίηση μεταξύ του τυμπάνου του συμπλέκτη και του ρουλεμάν βελόνα/απλό.

Δύο εκδόσεις τυμπάνου συμπλέκτη (αντικείμενο 3) είναι νόμιμες για χρήση.

Και οι δύο εκδόσεις επισημαίνονται με την ένδειξη «ROTAX».

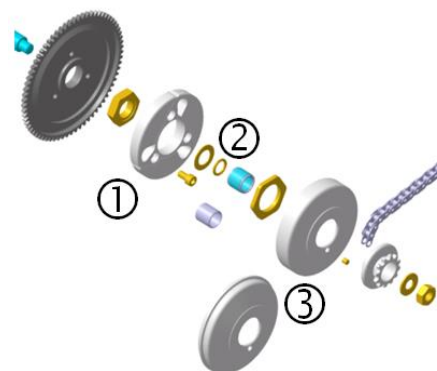

Σημάδια εκπομπής λίπους ή ουσίας από τη βελόνα/απλό ρουλεμάν στο τύμπανο του συμπλέκτη δεν μπορεί να υπερβαίνουν την εικόνα δίπλα.

Η περιοχή επαφής μεταξύ συμπλέκτη και τυμπάνου συμπλέκτη πρέπει να είναι στεγνή ανά πάσα στιγμή – δεν επιτρέπεται η λίπανση.



125 MAX DD2:

Ταχύτητα εμπλοκής του φυγόκεντρου συμπλέκτη στο μέγιστο 4.000 rpm (το καρτ χωρίς οδηγό πρέπει να αρχίσει να κινείται). Και οι δύο εκδόσεις συμπλέκτη (αντικείμενο 6, με και χωρίς τρύπες) είναι νόμιμες για χρήση. Πρέπει να τοποθετηθεί δακτύλιος O (αντικείμενο 11).

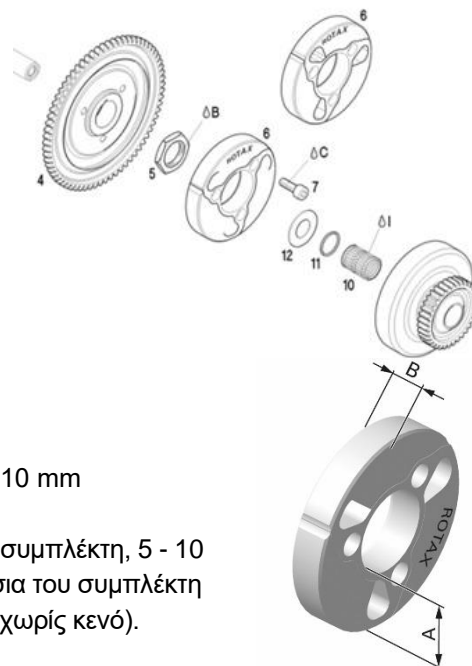

6.2.2. Διαστάσεις συμπλέκτη

Πάχος παπουτσιού συμπλέκτη (A):

Όλοι οι κινητήρες MAX Ελάχιστο = 24,10 mm

Η μέτρηση πρέπει να γίνει στα 3 ανοιχτά άκρα του συμπλέκτη, 5 - 10 mm από το κατεργασμένο αυλάκι (όλα τα παπούτσια του συμπλέκτη πρέπει να είναι εντελώς κλειστά κατά τη μέτρηση - χωρίς κενό).

Ύψος συμπλέκτη (B):

**125 Micro MAX, 125 Mini MAX,
125 Junior MAX και 125 Senior MAX:** Ελάχιστο = 11,45 mm

125 MAX DD2: Ελάχιστο = 14,45 mm

Εξωτερική διάμετρος τυμπάνου συμπλέκτη (C):

Ελάχιστο = 89,50 mm
Η διάμετρος πρέπει να μετρηθεί με συρόμενο παχύμετρο ακριβώς δίπλα στην ακτίνα από τον ώμο (όχι στο ανοιχτό άκρο του τυμπάνου του συμπλέκτη).

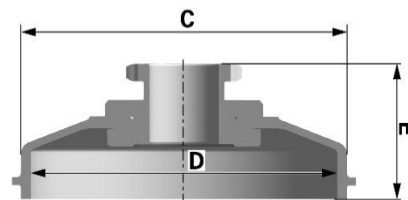

Εσωτερική διάμετρος τυμπάνου συμπλέκτη (D):

Μέγιστο = 84,90 mm
Η διάμετρος πρέπει να μετράται με συρόμενο παχύμετρο. Η μέτρηση πρέπει να γίνει στη μέση του τυμπάνου του συμπλέκτη (στην περιοχή επαφής μεταξύ συμπλέκτη και τυμπάνου συμπλέκτη).

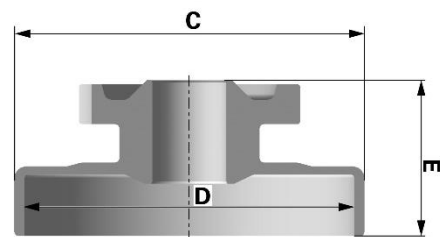

Ύψος τυμπάνου συμπλέκτη (E) με γρανάζι/πρωτεύον γρανάζι

**125 Micro MAX, 125 Mini MAX,
125 Junior MAX, 125 Senior MAX:** Ελάχιστο = 33,90 mm

125 MAX DD2: Ελάχιστο = 39,50 mm

6.3. Κύρια μονάδα δίσκου (125 MAX DD2):

Πρέπει να χρησιμοποιούνται μόνο γνήσια πρωτεύοντα γρανάζια μετάδοσης κίνησης (4+5) των παρακάτω επιλογών σχέσης μετάδοσης.

Οι παρακάτω συνδυασμοί είναι νόμιμοι για χρήση.

Γρανάζι κίνησης	Κινητό γρανάζι
32	65
33	64
34	63
35	62
36	61
37	60
38	59

Μια συγκεκριμένη σχέση πρωτεύοντος γραναζιού μπορεί να καθοριστεί για κάθε διοργάνωση αγώνα από ένα «Δελτίο».

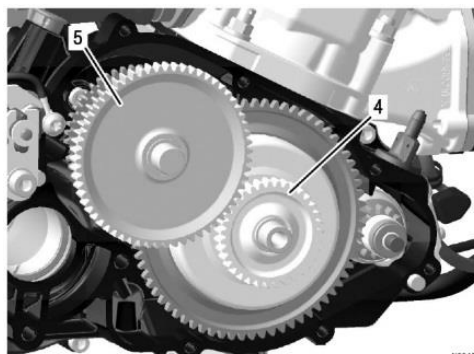

6.4. Αλλαγή ταχυτήτων (125 MAX DD2)

Το κιβώτιο ταχυτήτων 2 ταχυτήτων πρέπει να λειτουργεί από το τιμόνι μέσω του αρχικού συστήματος αλλαγής ταχυτήτων Rotax (βλ. εικόνα). Δεν επιτρέπεται η κοπή των αυθεντικών κουπιών αλλαγής αλουμινίου (30) ή η προσθήκη μη γνήσιων εξαρτημάτων.

Η τοποθέτηση των χειριστηρίων αλλαγής ταχυτήτων (30) στην κάτω ή στην επάνω πλευρά του μαστίγιου (23) είναι μια επιτρεπόμενη ρύθμιση. Τα προαιρετικά εξαρτήματα (35-37) μπορούν να τοποθετηθούν στο μοχλό αλλαγής ταχυτήτων (30) σε οποιαδήποτε θέση.

Η κάμψη των αλουμινένιων χειριστηρίων αλλαγής ταχυτήτων για να ευθυγραμμιστούν με το τιμόνι είναι μια επιτρεπόμενη ρύθμιση.

Το μαστίγιο (23) προσφέρει δύο συνδέσεις για τα καλώδια (23) σε κάθε πλευρά για σύντομη ή μεγάλη διαδρομή. Και οι δύο συνδέσεις είναι νόμιμες για χρήση.

Επιτρέπεται η αλλαγή των συνδέσεων των καλωδίων στο μαστίγιο (23) από αριστερά προς τα δεξιά και από δεξιά προς τα αριστερά

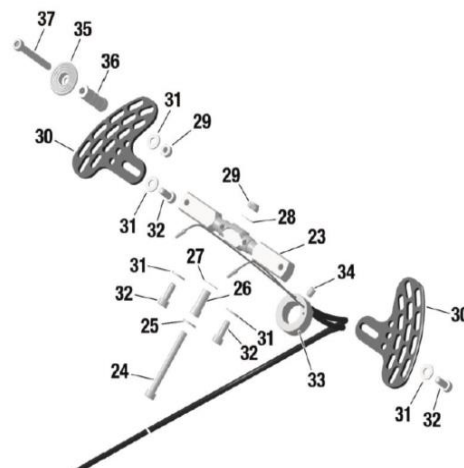

6.5. Συνδυασμός συστήματος ανάφλεξης, καρμπυρατέρ και συστήματος εξάτμισης

Ο συνδυασμός εξαρτημάτων περιορίζεται στις ακόλουθες προδιαγραφές ανά τύπο κινητήρα.

Εξάρτημα \ Κινητήρας MAX	Micro Mini	Junior	Senior	DD2
Σύστημα ανάφλεξης Dell'orto	✓	✓	✓	✓
Βαλβίδα εξάτμισης, ηλεκτρονική χρονομέτρηση	-	-	✓	✓
Καρμπυρατέρ XS	✓	✓	✓	✓
Σύστημα εξάτμισης, evo	✓	✓	✓	✓

6.6. Βαλβίδα εξάτμισης (125 Senior MAX και 125 MAX DD2)

Το σύστημα πρέπει να χρησιμοποιείται με όλα τα εξαρτήματα τοποθετημένα όπως φαίνεται στην εικόνα.

Η πλάκα προστασίας κυλίνδρου (45) είναι υποχρεωτική για τοποθέτηση και πρέπει να έχει ελάχιστο πάχος 0,08 mm για τους κυλίνδρους ID 223933 και 613933.

Είναι πιθανό η πλάκα προστασίας του κυλίνδρου (45) να παρουσιάζει σημάδια φθοράς ή ζημιάς.

Το κάτω (10) πρέπει να έχει πράσινο χρώμα.

Για τους κωδικούς ταυτότητας κυλίνδρου "ROTAX RACING" 413531 και 613934 δεν απαιτείται η χρήση της προστατευτικής πλάκας κυλίνδρου (45).

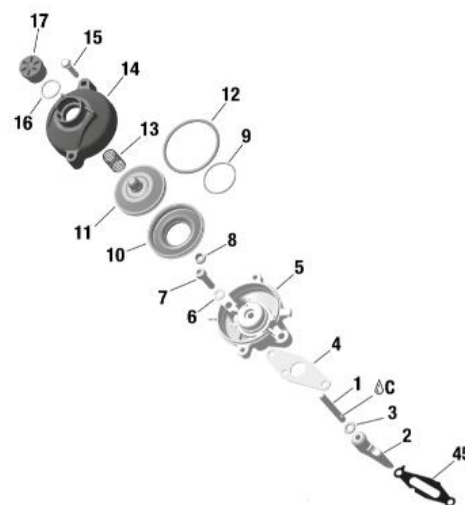

6.6.1. Βαλβίδα εξάτμισης

Μήκος της βαλβίδας εξάτμισης (αντικείμενο 2):
36,5 mm +0,20 mm/-0,30 mm.

Πλάτος γιακά:
4,8 mm +/-0,3 mm

Η βαλβίδα εξάτμισης χωρίς επίστρωση ή όπως παρέχεται με σκληρή ανοδίωση είναι και οι δύο νόμιμες για χρήση. Αυστηρά δεν επιτρέπονται τροποποιήσεις.

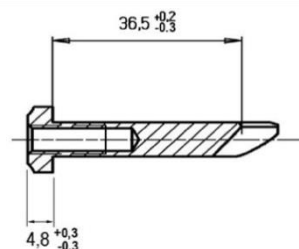

6.6.2. Απόσταση της φλάντζας της βαλβίδας εξάτμισης από τον κύλινδρο προς το έμβολο Κωδ. Αναγ. Κυλίνδρου 223993 και 613933

Περιστρέψτε τον στροφαλοφόρο μέχρι το έμβολο να κλείσει τη θυρίδα εξαγωγής.

Εισαγάγετε τον μετρητή της βαλβίδας εξαγωγής (Rotax 277030) όπως φαίνεται στην εικόνα μέχρι να σταματήσει στη φλάντζα.

Στην περιοχή επαφής μεταξύ του μετρητή της βαλβίδας εξαγωγής (Rotax 277030) και της φλάντζας του κυλίνδρου, ενδέχεται να μην χωράει φίλερ 0,05 mm μεταξύ του μετρητή και της φλάντζας.

Η μέτρηση πρέπει να πραγματοποιηθεί έξω από την περιοχή επαφής της βαλβίδας εξαγωγής που σημειώνεται με κόκκινο χρώμα.

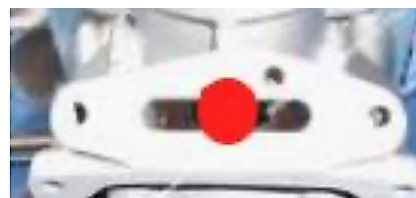

- 6.6.3. Απόσταση της φλάντζας της βαλβίδας εξάτμισης από τον κύλινδρο προς το έμβολο, Κωδ. Αναγ. Κυλίνδρου 413531 και 613934.

Περιστρέψτε τον στροφαλοφόρο άξονα μέχρι το έμβολο να κλείσει τη θυρίδα εξάτμισης. Εισάγετε το μανόμετρο βαλβίδας εξάτμισης (Rotax 277032) όπως φαίνεται στην εικόνα μέχρι να σταματήσει στη φλάντζα.



Μετρήστε την απόσταση από το άκρο του μετρητή έως την επιφάνεια του πώματος του κυλίνδρου.

Η μέτρηση αυτή δεν πρέπει να υπερβαίνει τα 25,0 mm

Η μέτρηση πρέπει να γίνει και από τις δύο πλευρές προς τα πάνω και προς τα κάτω, γυρίστε το πρότυπο κατά 180 μοίρες.

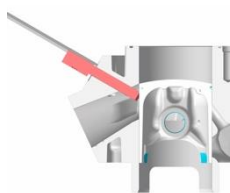

6.6.4. Ακροφύσιο ώθησης:

Η τοποθέτηση αυθεντικού παλμικού ακροφυσίου ❶ στον εύκαμπτο σωλήνα πίεσης είναι μια επιτρεπόμενη προσαρμογή.

Η κατεύθυνση του ακροφυσίου ώθησης μέσα στον εύκαμπτο σωλήνα πίεσης είναι ελεύθερη.

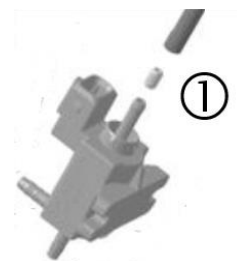

6.6.5. Ρυθμίσεις βαλβίδας εξαγωγής

Η ηλεκτρονική χρονομετρημένη βαλβίδα εξάτμισης προσφέρει δύο διαφορετικές ρυθμίσεις (A ή B) για το άνοιγμα της βαλβίδας εξάτμισης.

- (A) μη συνδεδεμένο πρόσθετο καλώδιο γείωσης
- (B) συνδεδεμένο πρόσθετο καλώδιο γείωσης

Και οι δύο ρυθμίσεις είναι νόμιμες για χρήση.



6.7. Σύστημα ανάφλεξης

Ψηφιακό σύστημα ανάφλεξης μπαταρίας, μεταβλητός χρονισμός ανάφλεξης, δεν είναι δυνατές προσαρμογές.

6.7.1. Μπουζί

125 Micro MAX και 125 Mini MAX:

Μπουζί: NGK GR8DI ή NGK GR9DI
 Διάκενο ηλεκτροδίου (μέγιστο): Ο μετρητής πλήρωσης 1,20 mm δεν πρέπει να χωράει ανάμεσα στα δύο ηλεκτρόδια.

125 Junior MAX, 125 Senior MAX:

Μπουζί: NGK GR8DI ή NGK GR9DI
 Διάκενο ηλεκτροδίου (μέγιστο): Ο μετρητής πλήρωσης 1,00 mm δεν πρέπει να χωράει ανάμεσα στα δύο ηλεκτρόδια.

Για το 125 MAX DD2:

Μπουζί: NGK GR8DI ή NGK GR9DI
 Διάκενο ηλεκτροδίου (μέγιστο): Ο μετρητής πλήρωσης 1,00 mm δεν πρέπει να χωράει ανάμεσα στα δύο ηλεκτρόδια.

Για όλες τις κατηγορίες: Επιτρέπεται μόνο η χρήση του NGK GR8DI ή NGK GR9DI όπως ταυτοποιείται στην παρακάτω εικόνα στην αριστερή πλευρά και είναι σημειωμένο με τον πράσινο κύκλο.

Η χρήση μη αυθεντικού ανταλλακτικού μπουζί όπως είναι σημειωμένο στην δεξιά πλευρά με τον κόκκινο κύκλο και το εκτενές ηλεκτρόδιο, απαγορεύεται ρητώς.

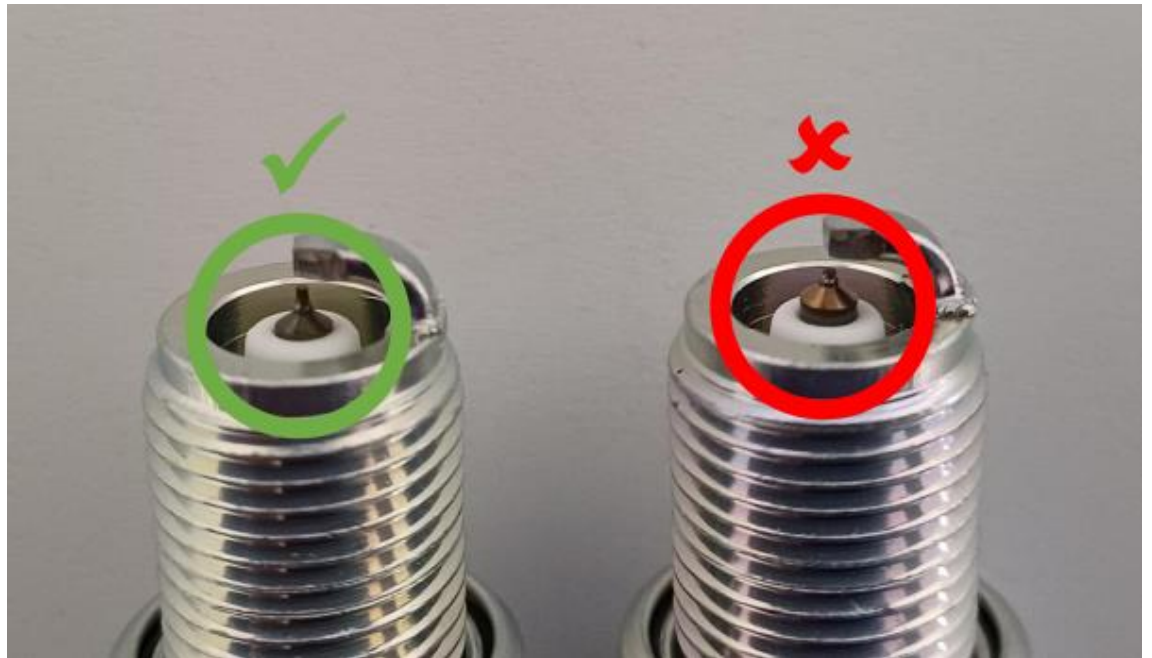

6.7.2. Καπάκια μπουζί

Δύο εκδόσεις του καπακιού του μπουζί είναι νόμιμες για χρήση.

Κόκκινο, με την ένδειξη NGK ή ROTAX



Έκδοση 1.



Έκδοση 2.

6.7.3. Pick-up

Η σήμανση του pick-up πρέπει να δείχνει τους παρακάτω αριθμούς στην πρώτη γραμμή 029600-0710.

Μια χαλύβδινη σφαίρα (διάμετρος 3-5 mm) τοποθετημένη στην κυκλική επιφάνεια του αισθητήρα πρέπει να παραμένει στο κέντρο της κυκλικής επιφάνειας.



Το μήκος από την επιφάνεια στεγανοποίησης έως το άκρο του pick up, όπως ορίζεται στην εικόνα (A), δεν πρέπει να υπερβαίνει τα 26,3 mm.. Η μέτρηση πρέπει να ολοκληρωθεί αφού έχουν αφαιρεθεί οι φλάντζες.

Απαγορεύεται αυστηρά η λείανση ή η αφαίρεση υλικού στην επιφάνεια στεγανοποίησης.

Η τοποθέτηση του pick-up στο στροφαλοθάλαμο με μια (1) πρόσθετη φλάντζα (431500) στον αρχικό ελαστικό δακτύλιο στεγανοποίησης του pick-up, είναι υποχρεωτική για όλους τους κινητήρες που δεν χρησιμοποιούν τον αρχικό επεξεργασμένο τύπο φλάντζας του pick-up με κωδικούς χύτευσης 6211885 (πλευρά αισθητήρα ανάφλεξης).

Η πρόσθετη φλάντζα Rotax 431500 που χρησιμοποιείται πρέπει να έχει ελάχιστο πάχος μεγαλύτερο από = 0,5 mm.

Επιτρέπεται η τοποθέτηση το πολύ δύο φλάντζων (Rotax 431500).

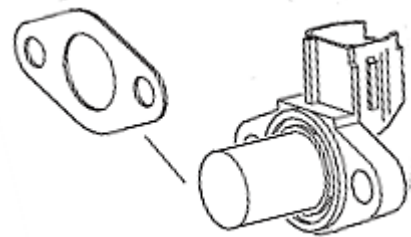

Θέση τοποθέτησης της (των) πρόσθετης(-ων) φλάντζας(-ων):

Στροφαλοθάλαμος - ελαστικός δακτύλιος στεγανοποίησης - πρόσθετη(-α) φλάντζα(-ες) - pick-up.

Σημείωση:

Δεν είναι απαραίτητη η τοποθέτηση πρόσθετης/ων φλάντζας/ων, με εξαίρεση τον ελαστικό δακτύλιο στεγανοποίησης στην αρχική φλάντζα τύπου pick-up με κωδικούς χύτευσης 6211885 (πλευρά αισθητήρα ανάφλεξης) για τον αισθητήρα pick-up.

6.7.4. Σύστημα Ανάφλεξης

Μόνο το σύστημα ανάφλεξης Dellorto είναι νόμιμο για χρήση.

Οι υπεύθυνοι του αγώνα μπορούν ανά πάσα στιγμή να ζητήσουν από τον αγωνιζόμενο να αντικαταστήσει το ηλεκτρονικό κουτί (ECU) με άλλη μονάδα που παρέχεται από τη διοίκηση του αγώνα.

Η οπτική εμφάνιση του πηνίου ανάφλεξης πρέπει να είναι ίδια με τις εικόνες.
Το πηνίο ανάφλεξης πρέπει να δείχνει 2 ακίδες στον ακροδέκτη.



Το πηνίο ανάφλεξης εξακολουθεί να είναι νόμιμο για χρήση και εάν το ένα ή και τα δύο αυτοκόλλητα έχουν ξεθωριάσει ή αφαιρεθεί.

Το ελάχιστο μήκος του καλωδίου υψηλής τάσης του πηνίου ανάφλεξης είναι 210 mm (από την έξοδο του πηνίου ανάφλεξης στην έξοδο του συνδετήρα του μπουζί = ορατό μήκος καλωδίου).

Πηνίο ανάφλεξης (ίδιο για όλους τους κινητήρες) με ξεχωριστό ηλεκτρονικό κουτί (ECU, ειδικό για κάθε κινητήρα).

Πηνίο ανάφλεξης και ECU (και μαγνητική βαλβίδα, μόνο για 125 Senior MAX και 125 MAX DD2) πρέπει να τοποθετηθούν με όλα τα εξαρτήματα σύμφωνα με τις παρακάτω εικόνες.

125 Micro MAX, 125 Mini MAX, 125 Junior MAX και 125 Senior MAX:

Σε περίπτωση που ο βραχίονας στήριξης (125 Micro MAX, 125 Mini Max, 125 Junior MAX και 125 Senior MAX μόνο) έρχεται σε σύγκρουση με ένα εξάρτημα σασί, προστίθενται 2 αποστάτες, ένας ανά σπη στερέωσης, με μέγιστο επιτρεπόμενο πάχος 20 mm μεταξύ του βραχίονα στερέωσης και το κάλυμμα του κιβωτίου ταχυτήτων.



125 DD2 MAX / Masters : Η ηλεκτρική επαφή στο συγκρότημα αλλαγής ταχυτήτων πρέπει να συνδεθεί, όπως φαίνεται στην παρακάτω εικόνα.

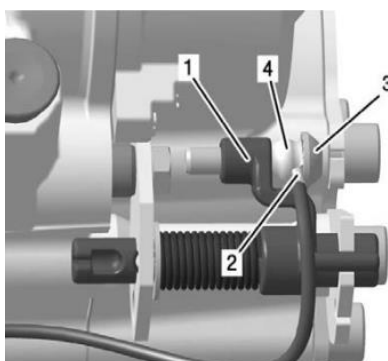

125 MAX DD2:

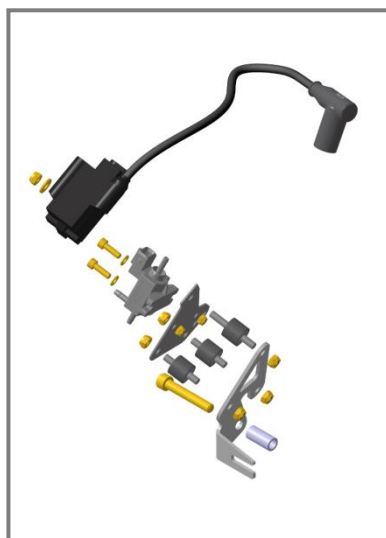

6.7.5. ECU

Η μονάδα ηλεκτρονικού ελέγχου (ECU) φέρει ετικέτα με αυτοκόλλητα και εξακολουθεί να είναι νόμιμη, επίσης, εάν το αυτοκόλλητο δεν είναι αναγνώσιμο ή έχει εξαφανιστεί.

125 Micro MAX:	“666815”
125 Mini MAX:	“666818”
125 Junior MAX:	“666813”
125 Senior MAX:	“666815”
125 MAX DD2:	“666816”

Η ECU πρέπει να ελεγχθεί με τον ελεγκτή ECU (Rotax 276230) σύμφωνα με την παρακάτω διαδικασία.

Αποσυνδέστε την πλεξούδα καλωδίου κινητήρα από την ECU.

Συνδέστε την πλεξούδα καλωδίου δοκιμής ECU στην ECU.

Συνδέστε το καλώδιο τροφοδοσίας της πλεξούδας καλωδίου δοκιμής ECU με τον σύνδεσμο φόρτισης της πλεξούδας καλωδίου κινητήρα.

Σε κάθε σύνδεση με την μπαταρία, η έκδοση λογισμικού του ελεγκτή ECU θα εμφανίζεται στην οθόνη για περίπου 2 δευτερόλεπτα.

Η έκδοση λογισμικού που αναγράφεται στην οθόνη πρέπει να είναι 2V00.

Ξεκινήστε τη δοκιμή πατώντας το κουμπί “✓” στον ελεγκτή ECU.

Μετά από περίπου 3 δευτερόλεπτα ο τύπος της ECU^① που έχει πραγματικά δοκιμαστεί θα υποδεικνύεται στη δεύτερη γραμμή της οθόνης.

Μετά από περίπου 30 δευτερόλεπτα το αποτέλεσμα^② της δοκιμής θα υποδεικνύεται στην πρώτη γραμμή της οθόνης.

Ο ελεγκτής ECU πρέπει να υποδεικνύει τα ακόλουθα αποτελέσματα:



125 Κατηγορία Micro MAX

- ① 666815MAX
- ② !! Δοκιμή OK!!

125 Κατηγορία Mini MAX

- ① 666818MINIMAX
- ② !! Δοκιμή OK!!

Κατηγορία 125 Junior MAX

- ① 666813JNRMAX
- ② !! Δοκιμή OK!!

Κατηγορία 125 Senior MAX

- ① 666815MAX
- ② !! Δοκιμή OK!!



Κατηγορία 125 MAX DD2

- ① 666816MAXDD2
- ② !! Δοκιμή ΟΚ!!

6.8. Μπαταρία, στερέωση μπαταρίας και καλωδίωση

Οι γνήσιες μπαταρίες με τις ακόλουθες προδιαγραφές μόνο είναι νόμιμες για χρήση.
 YUASA YT7B-BS (με και χωρίς επωνυμία Rotax)
 ROTAX RX7-12B ή RX7-12L ή ROTAX LiFePo4 (τύπος φωσφορικού σιδήρου λιθίου)



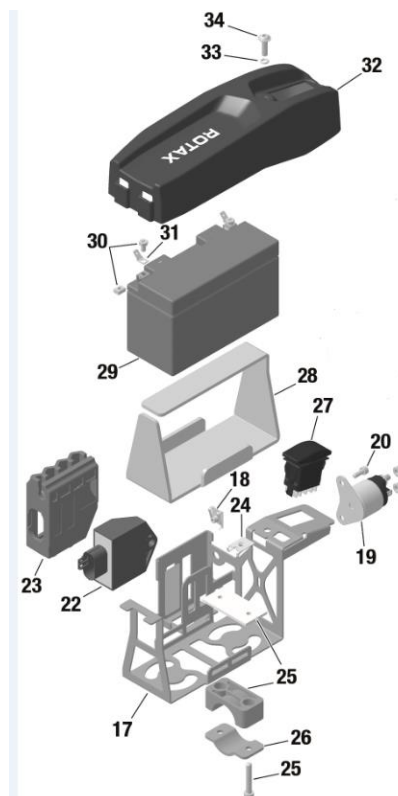
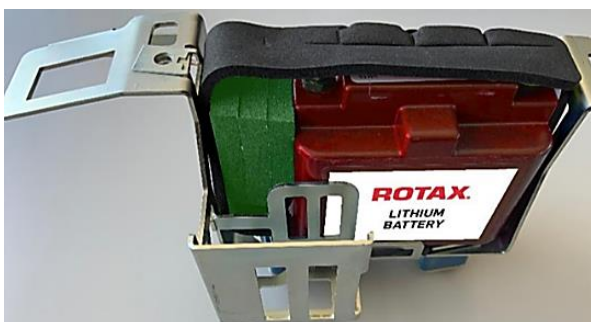

Η μπαταρία πρέπει να είναι εφοδιασμένη με γνήσιο σφιγκτήρα μπαταρίας και κάλυμμα μπαταρίας (σύμφωνα με τις εικόνες) και πρέπει να στερεωθεί στο πλαίσιο και με τους δύο σφιγκτήρες (και οι 4 βίδες). Ο σφιγκτήρας μπαταρίας με ή χωρίς υποστήριξη καλωδίου είναι νόμιμος για χρήση.

Ο σφιγκτήρας της μπαταρίας πρέπει να τοποθετηθεί στην αριστερή πλευρά του πλαισίου, δίπλα στο κάθισμα.

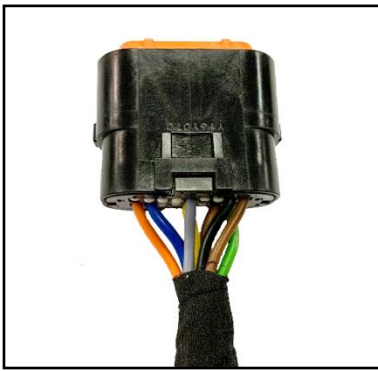

Επιτρέπεται η χρήση δύο εκδόσεων της πλεξούδας καλωδίων.

Οι διαφορές μεταξύ των δύο εκδόσεων μπορούν εύκολα να εντοπιστούν από τα βασικά σημεία που αναφέρονται.

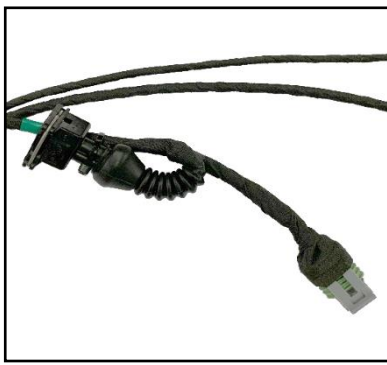
	Πλεξούδα καλωδίωσης (666 835)	Πλεξούδα καλωδίωσης (666 836)
Υποδοχή ECU		
Σύνδεσμος φόρτισης		
Σύνδεσμος ηλεκτρομαγνητικής βαλβίδας		

6.9. Σιγαστήρας εισαγωγής

125 Micro MAX , 125 Mini MAX, 125 Junior MAX και 125 Senior MAX

Ο σιγαστήρας εισαγωγής με ενσωματωμένο, πλενόμενο φίλτρο αέρα πρέπει να χρησιμοποιείται με όλα τα εξαρτήματα όπως φαίνεται στην εικόνα και πρέπει να τοποθετηθεί στο στήριγμα στήριξης με δύο βίδες (σε στεγνή και υγρή κατάσταση).

Ο σωλήνας σιγαστήρα εισαγωγής (θέση 2) και η υποδοχή καρμπυρατέρ (θέση 6) επισημαίνονται με την ένδειξη "ROTAX".

Το κάτω μέρος της θήκης του σιγαστήρα εισαγωγής επισημαίνεται στο εσωτερικό με το "225015".

Η θήκη σιγαστήρα εισαγωγής, στο επάνω μέρος επισημαίνεται στο εσωτερικό με το "225025".

Δύο εκδόσεις γνήσιων φίλτρων αέρα (θέση 4) είναι νόμιμες για χρήση.

Φίλτρο αέρα διπλής στρώσης (πράσινο/πορτοκαλί), φίλτρο αέρα διπλής στρώσης (πράσινο/σκούρο πράσινο) με την ένδειξη «Twin Air». Ανάλογα με το βαθμό λίπανσης του λαδιού, τα χρώματα μπορεί να αλλάξουν ελαφρώς ή η επιφάνεια να λερωθεί (βλ. παραδείγματα).

Το φίλτρο αέρα (θέση 4) πρέπει να εγκατασταθεί όπως φαίνεται στην εικόνα μεταξύ των δύο στηριγμάτων (θέση 3) και πρέπει να καλύπτει ολόκληρη την περιοχή του κάτω μέρους της θήκης του σιγαστήρα εισαγωγής (θέση 1).

Σε βρεγμένη κατάσταση, δεν επιτρέπεται να προσαρμόζεται οτιδήποτε στο κουτί αέρα για την προστασία της εισόδου αέρα από τον ψεκασμό νερού.

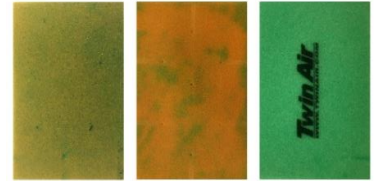
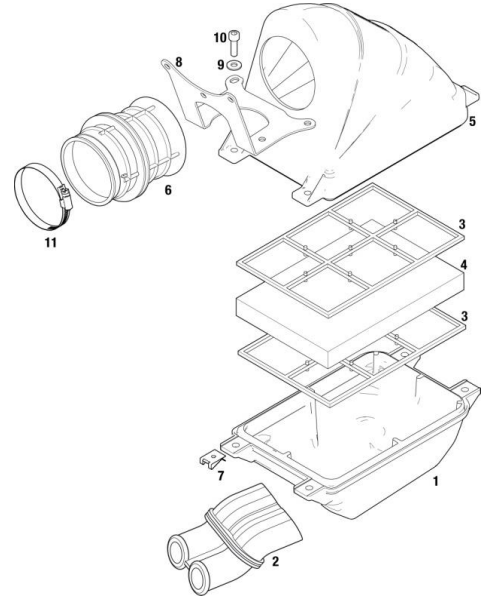

Θέση 4, νόμιμες εκτελέσεις φίλτρων αέρα

125 MAX DD2:

Σιγαστήρας εισαγωγής με ενσωματωμένο πλενόμενο φίλτρο αέρα όπως φαίνεται στην εικόνα.

Η θήκη του σιγαστήρα εισαγωγής (θέση 1) φέρει την ένδειξη "225012" (4 κλιπ) ή "225013" (5 κλιπ).

Το κάλυμμα του σιγαστήρα εισαγωγής (θέση 2) επισημαίνεται στο εσωτερικό με «225022» (4 κλιπ) ή «225023» (5 κλιπ).

Δύο εκδόσεις φίλτρων αέρα (θέση 3) είναι νόμιμες για χρήση.

Έκδοση 1, με ενσωματωμένο ατσάλινο πλαίσιο.

Έκδοση 2, με ξεχωριστό πλαστικό πλαίσιο (θέση 4).

Το φίλτρο αέρα πρέπει να συναρμολογηθεί μεταξύ της θήκης του σιγαστήρα εισαγωγής και του καλύμματος του σιγαστήρα εισαγωγής ώστε να καλύπτεται ολόκληρη η περιοχή της θήκης του σιγαστήρα εισαγωγής.

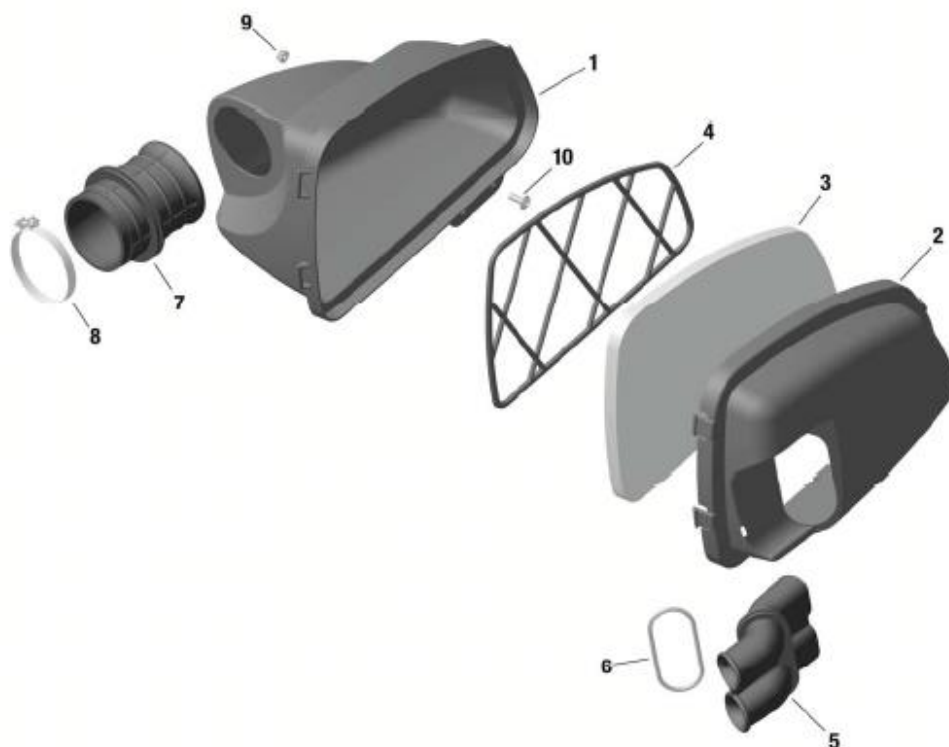

Στο κάλυμμα του σιγαστήρα εισαγωγής (θέση 2, Rotax 225022), είναι υποχρεωτική η τοποθέτηση του δακτυλίου O (θέση. 6) στο σωλήνα σιγαστήρα εισαγωγής (θέση 5). Ο σωλήνας σιγαστήρα εισαγωγής (θέση 5) και η υποδοχή καρμπυρατέρ (θέση 7) επισημαίνονται με την ένδειξη "ROTAX".

Η σφράγιση του επάνω μέρους του σιγαστήρα εισαγωγής με κολλητική ταινία είναι μια επιτρεπόμενη τροποποίηση.

Σε βρεγμένη κατάσταση, δεν επιτρέπεται να προσαρμόζεται οτιδήποτε στο κουτί αέρα για την προστασία της εισόδου αέρα από τον ψεκάσμο νερού.

6.10. Καρμπυρατέρ

Καρμπυρατέρ Dellorto, το περίβλημα πρέπει να φέρει τη διατύπωση "VHSB 34"

Το περίβλημα του καρμπυρατέρ φέρει την ένδειξη «XS».

Η πλήρης οπή εισόδου του καρμπυρατέρ πρέπει να εμφανίζει χυτή επιφάνεια (δείτε την εικόνα).



Η προαιρετική βίδα του καρμπυρατέρ με την ένδειξη "ROTAX" (ROTAX αρ. ανταλλακτικού 261 030) είναι νόμιμη για χρήση.

Τα δύο εξαρτήματα εξαερισμού πρέπει να συνδέονται με τον αρχικό σωλήνα εξαερισμού τουλάχιστον 155 mm (Rotax 260260). Η θέση του ανοίγματος πρέπει να τοποθετηθεί στην πίσω πλευρά του καρμπυρατέρ

Οι ρυθμίσεις των βιδών ρύθμισης του καρμπυρατέρ (ρελαντί και αέρας ρελαντί) είναι ελεύθερες.

Η θέση της βελόνας ζιγκλέρ είναι ελεύθερη.

Όλα τα ζιγκλέρ πρέπει να είναι σωστά τοποθετημένα και ασφαλή ανά πάσα στιγμή (σφιχτά)!

Ένα ελάχιστο απαιτούμενο μέγεθος κύριου ζιγκλέρ μπορεί να καθοριστεί για κάθε διοργάνωση αγώνα από ένα «Δελτίο Πληροφοριών».

Η πλήρης οπή εισόδου του περιβλήματος του καρμπυρατέρ πρέπει να εμφανίζει χυτή επιφάνεια.

Η οπή βεντούρι του ένθετου του καρμπυρατέρ μπορεί να δείξει σημάδια κατεργασίας ελέγχου CNC.

Το ένθετο του καρμπυρατέρ μπορεί να χρησιμοποιηθεί με 1 ή 2 φλάντζες που τοποθετούνται ανάμεσα στο ένθετο και τον κορμό του καρμπυρατέρ.

Το καρμπυρατέρ μπορεί να χρησιμοποιηθεί με και χωρίς σίτα καυσίμου στο περίβλημα του καρμπυρατέρ.



Το ύψος των δύο βραχιόνων του μοχλού πλωτήρα πρέπει να βρίσκεται εντός της σχισμής του μετρητή καρμπυρατέρ (Rotax 277400) με βάση το κανονικό τους βάρος, μετρημένο στο περίβλημα του καρμπυρατέρ χωρίς φλάντζα σε ανάποδη όρθια θέση.



Συγκρότημα βαλβίδας βελόνας με σφραγίδα "150"



Ο υπολογισμός μέτρησης υπολογίζεται 1.56mm και δεν πρέπει να εισέρχεται μεταξύ του διαμετρήματος της βελόνας του καρμπυρατέρ

Η βελόνα βαλβίδας βελόνας σημειώνεται μόνο με το σύμβολο διαμαντιού "INC".

Το ζιγκλέρ Εκκίνησης είναι σφραγισμένο με τα ψηφία "60".

Οποιοσδήποτε αριθμός κύριου ζιγκλέρ της Dellorto, ακόμη και αν δεν προσφέρεται από τη Rotax, είναι νόμιμος για χρήση.

Το slide του καρμπυρατέρ δείχνει τα ψηφία "45" στη χύτευση.

Η βελόνα ζιγκλέρ πρέπει να φέρει σφραγίδα «K57».

Δύο πλωτήρες με την ένδειξη "4,0 gr" επιτρέπεται να χρησιμοποιούνται μόνο

Ζιγκλέρ βελόνα
Με σφραγίδα "DP267"
Συνολικό μήκος: 51,0 +/- 0,5 mm



Μήκος κάτω τμήματος: 33,0 +/- 0,45 mm



Διάμετρος άνω οπής 2,67 +/- 0,10 mm



Ζιγκλέρ ρελαντί

Το ζιγκλέρ ρελαντί πρέπει να φέρει στάμπα 60.

Ο μετρητής βύσματος 0,65 mm ενδέχεται να μην εισέλθει στην οπή (χρησιμοποιήστε το σετ μετρητή ζιγκλέρ Rotax με αριθμό εξαρτήματος 281 920).



Σωλήνας γαλακτώματος ρελαντί

Ο αδρανής σωλήνας γαλακτώματος πρέπει να φέρει σφραγίδα 45.

Ο μετρητής βύσματος 0,50 mm ενδέχεται να μην εισέλθει στην κεντρική οπή. (χρησιμοποιήστε σετ μετρητή ζιγκλέρ Rotax αρ. ανταλλακτικού 281 920)



Ψεκαστήρας

Αφαιρέστε τον ψεκαστήρα από το σώμα του καρμπυρατέρ με το σετ εργαλείων βεντούρι (αρ. ανταλλακτικού Rotax 676 034).

Ψεκαστήρας, συνολικό μήκος: $23,75 \pm 0,35$ mm



Ψεκαστήρας, μήκος κυλινδρικού μέρους:
 $15,75 \pm 0,25$ mm



Ψεκαστήρας, διάσταση αποκοπής: $5,8 \pm 0,3$ mm



Ψεκαστήρας, διάσταση εγκάρσιας οπής: $5,0 \pm 0,15$ mm



Το ένθετο καρμπυρατέρ πρέπει να φέρει σφραγίδα "12,5"



Γωνιακή σπή του ένθετου καρμπυρατέρ
Ο μετρητής βύσματος 0,60 μπορεί να μην εισέλθει στην σπή (χρησιμοποιήστε το σετ μετρητή ζιγκλέρ Rotax αρ. ανταλλακτικού 281 920).



Κατακόρυφη σπή του ένθετου καρμπυρατέρ
Ο μετρητής βύσματος 1,30 ενδέχεται να μην εισέλθει στην σπή (χρησιμοποιήστε σετ μετρητή ζιγκλέρ Rotax αρ. ανταλλακτικού 281 920).

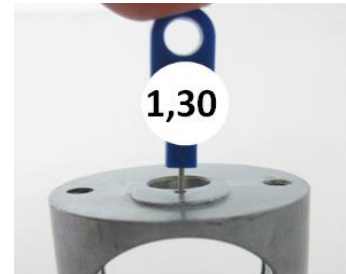

125 Micro MAX και Mini MAX:

Ο περιοριστής του σώματος πεταλούδας πρέπει να είναι πλήρως τοποθετημένος στο σώμα του καρμπυρατέρ και με τον σωστό προσανατολισμό ανά πάσα στιγμή.

(βλ. εικόνα 1 παρακάτω για αναφορά).

Αριθμός ανταλλακτικού ROTAX: 267536

Δεν επιτρέπονται τροποποιήσεις, η ραβδωτή επιφάνεια στην είσοδο είναι για να διασφαλιστεί ότι οι διαστάσεις δεν έχουν τροποποιηθεί.

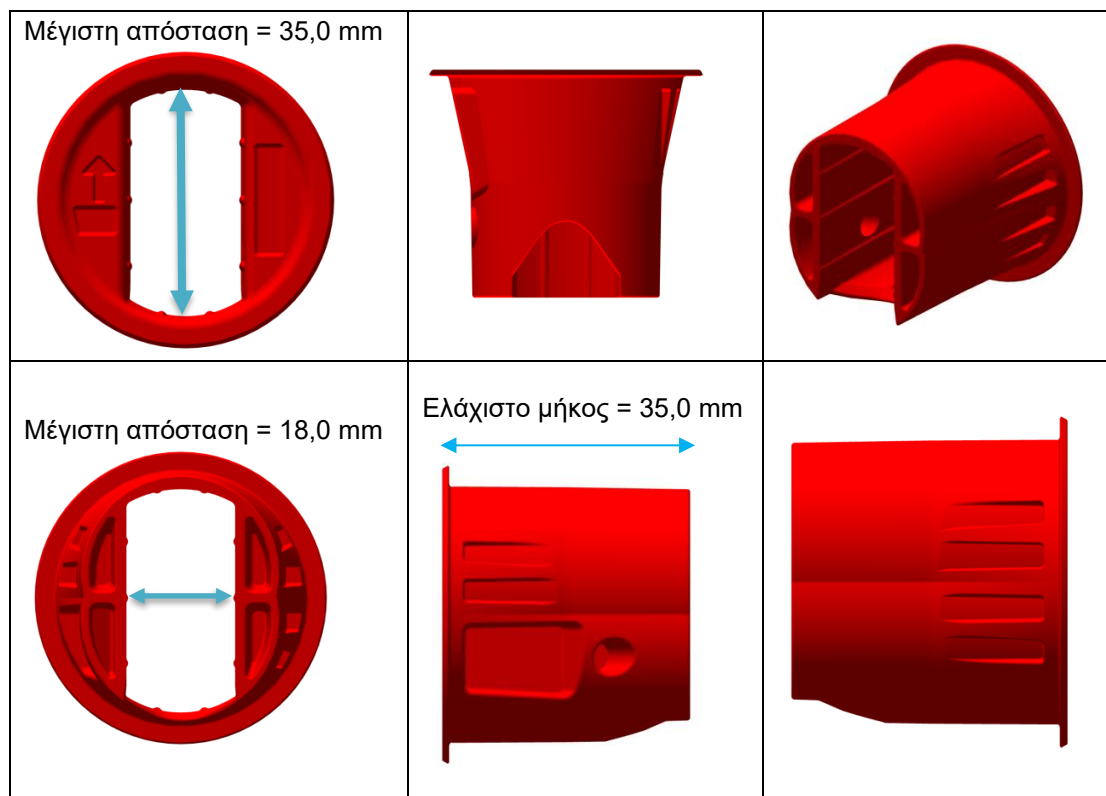

Εικόνα 1.



6.11. Αντλία καυσίμου, φίλτρο καυσίμου

Η αντλία βενζίνης MIKUNI ή Dellorto, (βλ. εικόνα) πρέπει να χρησιμοποιηθεί και να τοποθετηθεί όπως φαίνεται στην εικόνα.



125 Micro MAX, 125 Mini MAX, 125 Junior MAX και 125 Senior MAX:

Η αντλία καυσίμου πρέπει να τοποθετηθεί στην κάτω πλευρά του βραχίονα στήριξης του σιγαστήρα εισαγωγής (αριστερή εικόνα)

Συνιστάται και επιτρέπεται η χρήση σφιγκτήρων και εύκαμπτων σωλήνων καυσίμου σε όλες τις γραμμές καυσίμου και παλμών, για την παροχή ασφαλούς στεγανοποίησης.

125 MAX DD2 :

Η αντλία καυσίμου πρέπει να τοποθετηθεί στον βραχίονα στήριξης, με την ένδειξη **651063**, 651055 ή 651056, προσαρτημένο στο κάλυμμα του συμπλέκτη (δεξιά εικόνα).

Συνιστάται και επιτρέπεται η χρήση σφιγκτήρων και εύκαμπτων σωλήνων καυσίμου σε όλες τις γραμμές καυσίμου και παλμών, για την παροχή ασφαλούς στεγανοποίησης.

Η τοποθέτηση της αντλίας καυσίμου με τους δύο γνήσιους ελαστικούς προσκρουστήρες στο σασί είναι μια επιτρεπόμενη επιλογή. Σε αυτή την περίπτωση, η αντλία καυσίμου πρέπει να τοποθετηθεί κάτω από την κεντρική γραμμή εισόδου του καρμπυρατέρ.

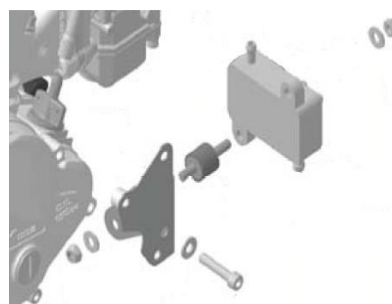
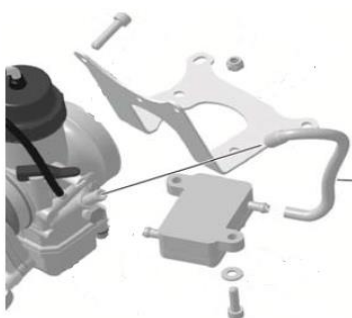

6.12. Φίλτρο καυσίμων

Δύο εκδόσεις του αρχικού φίλτρου καυσίμου είναι νόμιμα για χρήση (δείτε τις εικόνες). Είναι υποχρεωτικό να τοποθετηθεί φίλτρο καυσίμου. Το φίλτρο καυσίμου πρέπει να τοποθετηθεί μεταξύ της δεξαμενής καυσίμου και της αντλίας καυσίμου.

Εκτός από τη γραμμή καυσίμου, την αντλία καυσίμου και το αρχικό φίλτρο καυσίμου, δεν επιτρέπεται η τοποθέτηση πρόσθετων εξαρτημάτων μεταξύ της δεξαμενής καυσίμου και του καρμπυρατέρ.

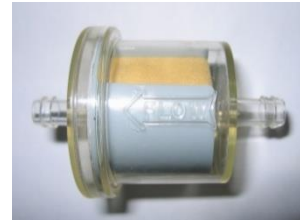

6.13. Ψυγείο

Η αφαίρεση του θερμοστάτη από το κάλυμμα της κυλινδροκεφαλής είναι μια επιτρεπόμενη τροποποίηση.

Το ψυγείο πρέπει να τοποθετηθεί με όλα τα εξαρτήματα όπως φαίνεται στην αντίστοιχη εικόνα.

Η εφαρμογή ταινίας (ουδέτερη ταινία χωρίς διαφημίσεις μόνο) γύρω από το ψυγείο είναι μια επιτρεπόμενη τροποποίηση για τον έλεγχο της ροής του αέρα μέσω του ψυγείου.

Δεν επιτρέπεται να αφαιρείται ταινία από το ψυγείο κατά τη λειτουργία στην πίστα.

Οποιαδήποτε άλλη μη αυθεντική συσκευή για τον έλεγχο της ροής του αέρα μέσω του ψυγείου απαγορεύεται.

Οι διαστάσεις των ψυγείων χρησιμεύουν για λόγους απλής αναφοράς.

125 Micro MAX και 125 Mini MAX:

Είναι νόμιμη η χρήση δύο διαφορετικών εκδόσεων, όπως φαίνεται στις εικόνες.

Χώρος ψύξης:

Ύψος: 280 – 300 mm

Πλάτος: 58 – 62 mm

Πάχος του

ψυγείου: 30 – 34 mm

Η αφαίρεση του αρχικού πτερυγίου είναι μια επιτρεπόμενη τροποποίηση.

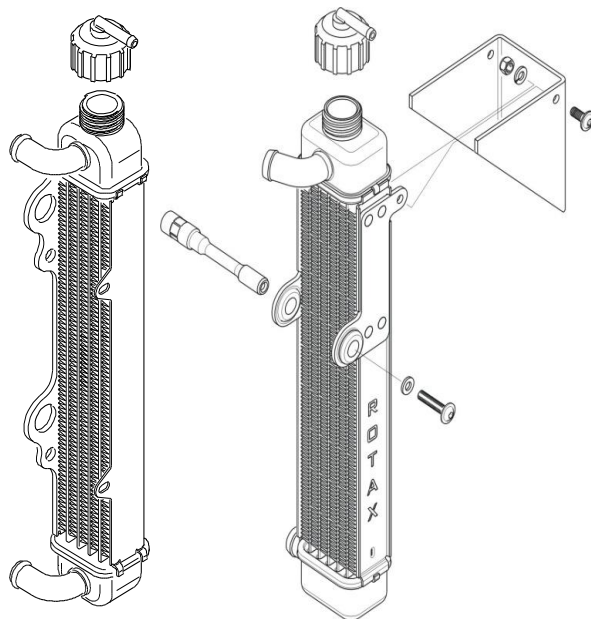

125 Junior MAX και 125 Senior MAX:

Το ψυγείο πρέπει να τοποθετηθεί στη δεξιά πλευρά του κινητήρα.

Τρεις διαφορετικές εκδόσεις, όπως φαίνεται στις εικόνες, είναι νόμιμες για χρήση.

Έκδοση 1

Χώρος ψύξης:

Ύψος: 290 mm

Πλάτος: 133 mm

Πάχος ψυγείου: 32 mm

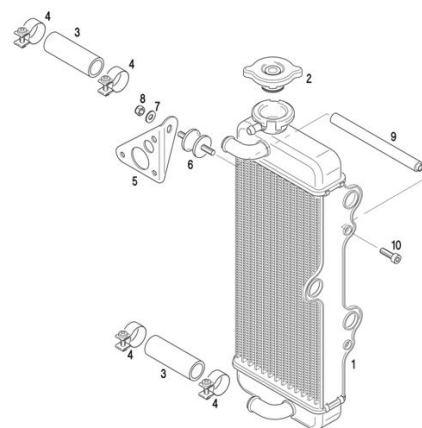

Έκδοση 2

Χώρος ψύξης:
 Ύψος: 290 mm
 Πλάτος: 133 mm
 Πάχος ψυγείου: 32 mm

Η πλάκα στήριξης (θέση 7) επιτρέπει δύο διαφορετικές θέσεις τοποθέτησης (ύψος) του ψυγείου. Και οι δύο θέσεις τοποθέτησης είναι νόμιμες για χρήση.

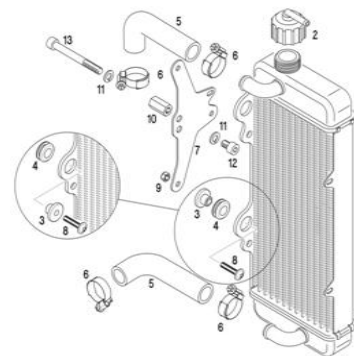

Έκδοση 3

Χώρος ψύξης:
 Ύψος: 290 mm
 Πλάτος: 138 mm
 Πάχος ψυγείου: 34 mm

Το καλοριφέρ πρέπει να φέρει σφραγίδα στο πλάι με την ένδειξη «ROTAX».

Η αφαίρεση του αρχικού πτερυγίου είναι μια επιτρεπόμενη τροποποίηση.

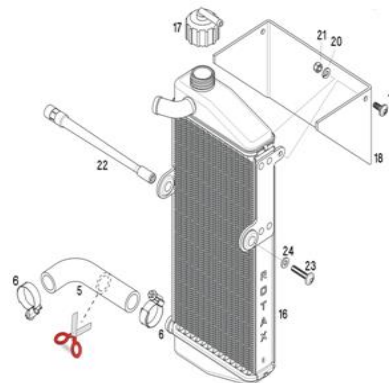

125 MAX DD2:

Το ψυγείο πρέπει να τοποθετηθεί στην αριστερή πλευρά του καθίσματος του οδηγού. Το υψηλότερο σημείο του ψυγείου με καπάκι δεν μπορεί να είναι υψηλότερο από 400 mm πάνω από τον κύριο σωλήνα του πλαισίου καρτ. Είναι νόμιμη η χρήση δύο διαφορετικών εκδόσεων, όπως φαίνεται στις εικόνες.

Έκδοση 1

Χώρος ψύξης:
 Ύψος: 284 mm
 Πλάτος: 202 mm
 Πάχος ψυγείου: 32 mm

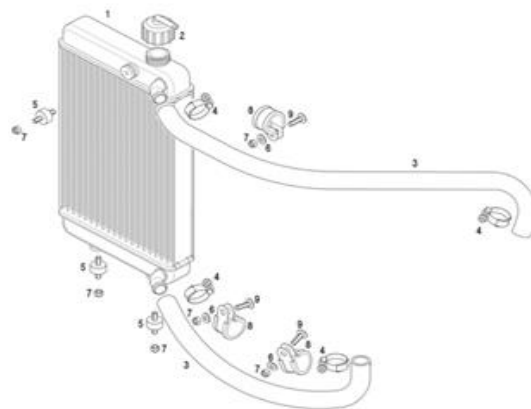

Έκδοση 2

Χώρος ψύξης:
Ύψος: 290 mm
Πλάτος: 196 mm
Πάχος ψυγείου: 34 mm

Η αφαίρεση του αρχικού πτερυγίου είναι μια επιτρεπόμενη τροποποίηση.

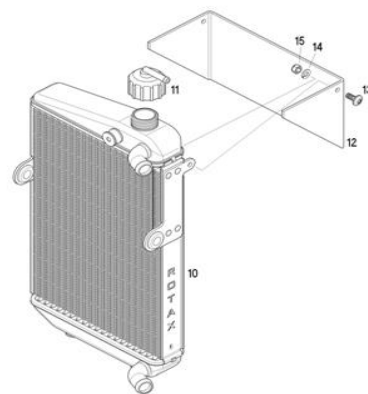

6.14. Ψυκτικό κινητήρα

Πρέπει να χρησιμοποιείται καθαρό νερό χωρίς πρόσθετα.

6.15. Υποδοχή εξάτμισης (Περιοριστής)

125 Micro MAX και 125 Mini MAX:

Είναι νόμιμη η χρήση μόνο υποδοχών εξάτμισης με δακτύλιο φλάντζας.

Ο δακτύλιος της φλάντζας πρέπει να είναι όπως προμηθεύεται. Ένας πλήρης δακτύλιος χωρίς σχισμές, σπασίματα ή υπερβολική φθορά.

Η διάμετρος (A) πρέπει να ισχύει για μήκος (B) τουλάχιστον 12 mm.

Η μέγιστη εσωτερική διάμετρος (A) των υποδοχών εξάτμισης είναι:

125 Micro MAX: 18,30 mm (Rotax αρ. ανταλλακτικού 273 192)

125 Mini MAX: 22,20 mm (Rotax αρ. ανταλλακτικού 273 196)

Η μέτρηση (C) πρέπει να είναι τουλάχιστον 18,5 mm.

Το εσωτερικό προφίλ της υποδοχής εξάτμισης πρέπει να ελεγχθεί με το πρότυπο, Rotax 277 405.

Τοποθετήστε το πρότυπο (**125 Micro MAX** "18 mm", **125 Mini MAX** "22 mm") όσο το δυνατόν περισσότερο στην υποδοχή εξάτμισης (χωρίς φλάντζα, αφαιρώντας τα ιζήματα άνθρακα). Πρέπει να υπάρχει ένα σταθερό φως ρωγμής μεταξύ του προφίλ της υποδοχής της εξάτμισης και του προφίλ του προτύπου.

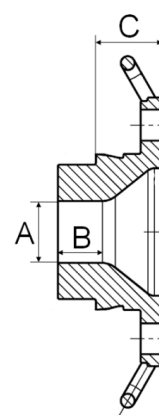

125 Junior MAX, 125 Senior MAX, 125 MAX DD2:

Μόνο Rotax αρ. ανταλλακτικού 273 190 επιτρέπεται να χρησιμοποιηθεί.

Ο δακτύλιος της φλάντζας πρέπει να είναι όπως προμηθεύεται. Ένας πλήρης δακτύλιος χωρίς σχισμές, σπασίματα ή υπερβολική φθορά.

Η μέτρηση (C) πρέπει να είναι τουλάχιστον 15,5 mm.

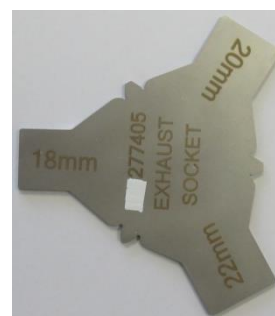



6.16. Σύστημα εξάτμισης

Επιτρέπεται η χρήση έως και 4 τεμαχίων γνήσιων ελατηρίων εξάτμισης Rotax, για τη στερέωση του συστήματος εξάτμισης στον κύλινδρο. (Δεν επιτρέπεται "σύρμα ασφαλείας" στην περιοχή της φλάντζας της εξάτμισης ή του σιγαστήρα).

Το αυθεντικό σύστημα εξάτμισης, όπως παρέχεται από τη Rotax, είναι υποχρεωτικό να χρησιμοποιείται για τη σχετική κατηγορία. Η συγκόλληση στο σύστημα εξάτμισης επιτρέπεται μόνο σε περίπτωση επισκευής. Επιτρέπονται μόνο επισκευές, οι οποίες επαναφέρουν τα εξαρτήματα στην αρχική τους κατάσταση και μορφή.

Οι επιτρεπόμενες τροποποιήσεις στα αρχικά συστήματα εξάτμισης είναι:

- Αντικατάσταση των γνήσιων πριτσινιών του τελικού καπακιού του σιγαστήρα με μετρικές βίδες 4 mm και τα αντίστοιχα παξιμάδια ασφάλισης. Τα 3 μέσα συγκράτησης (**πριτσίνια, βίδες και παξιμάδια ασφαλείας**) πρέπει να είναι πάντα καλά ασφαλισμένα ώστε να εξασφαλίζεται η στεγανότητα μεταξύ του διάτρητου σωλήνα και του συστήματος της εξάτμισης. Ο διάτρητος σωλήνας πρέπει εισέρχεται πλήρως μέσα στο σύστημα της εξάτμισης (βλ. **πάνω δεξιά εικόνα**). Απαγορεύεται να προεξέχει ο εξωτερικός στεγανοποιητικός δακτύλιος του διάτρητου σωλήνα (**σημειώνεται με το κόκκινο βέλος**).

- Αν η εκδήλωση απαιτεί στεγανοποίηση εξάτμισης / διάτρητου σωλήνα, το στεγανοποιητικό μέσο πρέπει να περάσει μέσα από μια 4^η οπή (**με μέγιστη διάμετρο 4mm**). Η οπή πρέπει να βρίσκεται σε θέση από την οποία να μην επιτρέπεται η διαρροή καυσαερίων όπως φαίνεται στη δεξιά εικόνα. Ο διάτρητος σωλήνας πρέπει να είναι πάντα καλά στερεωμένος στην εξάτμιση σε 3 σημεία.

- Αντικατάσταση του τάπητα απομόνωσης (μπορεί να τοποθετηθεί μόνο ένας αρχικός τάπητας απομόνωσης) στο εσωτερικό του σιγαστήρα και το καπάκι του σιγαστήρα με διάτρητο σωλήνα με γνήσια ανταλλακτικά Rotax.

125 Micro MAXROTAX αριθμός ανταλλακτικού 297982

125 Mini MAX ROTAX αριθμός ανταλλακτικού 297985

125 JNR MAX ROTAX αριθμός ανταλλακτικού 297982

125 SNR MAX ROTAX αριθμός ανταλλακτικού 297982

125 DD2 MAX ROTAX αριθμός ανταλλακτικού 297982

Σημείωση: Για τεχνικούς ελέγχους μετά τον αγώνα στον τάπητα απομόνωσης καυσαερίων, πρέπει να ελέγχεται μόνο το χρησιμοποιημένο βάρος.

Οι προδιαγραφές νέου μεγέθους και βάρους του τάπητα απομόνωσης εξάτμισης μπορούν να εφαρμοστούν μόνο για τεχνικούς ελέγχους πριν από τον αγώνα έναντι νέου υλικού πριν

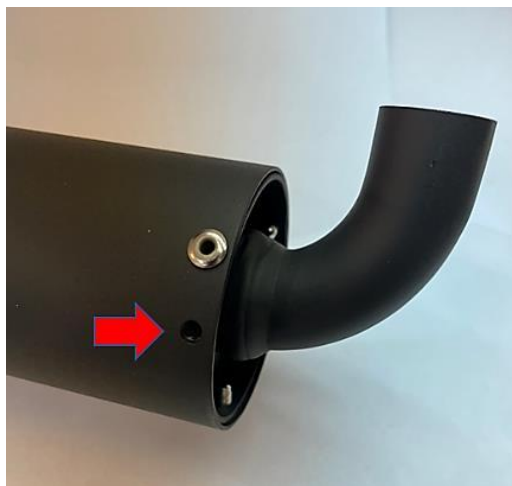

από την εγκατάσταση και τη σφράγιση του συστήματος εξάτμισης, εάν ορίζεται από τον διοργανωτή της διοργάνωσης/της σειράς.

- Συγκόλληση υποδοχής (σε απόσταση 50-80 mm από τον σφαιρικό σύνδεσμο) στο επάνω μέρος του συστήματος εξάτμισης για τη μέτρηση της θερμοκρασίας των καυσαερίων.
- Προσθέστε επιπλέον στοιχεία μετά το αρχικό σιγαστήρα για περαιτέρω μείωση του θορύβου.
- Επιπλέον στον τυπικό τάπητα μόνωσης, ένας χαλύβδινος τάπητας απομόνωσης (Rotax αρ. ανταλλακτικού 297 983) με τετράγωνη διάσταση 165 +10 mm είναι νόμιμος για χρήση μόνο στην κατηγορία JNR / SNR και DD2 (όχι υποχρεωτικό) που πρέπει να συναρμολογηθεί κάτω από τον πρότυπο τάπητα απομόνωσης σύμφωνα με την εικόνα.
Ο σφιγκτήρας (1) πρέπει να τοποθετηθεί σε απόσταση 18+/-2 mm, μετρούμενος από το άκρο του σωλήνα.
Ο σφιγκτήρας (2) πρέπει να τοποθετηθεί στην ακραία περιοχή του χαλύβδινου τάπητα απομόνωσης.
Η μέτρηση 10-12 mm από το άκρο του διάτρητου σωλήνα έως την αρχή του χαλύβδινου τάπητα απομόνωσης είναι μια προδιαγραφή μόνο για λόγους συναρμολόγησης!
Και οι δύο σφιγκτήρες (1 και 2) είναι υποχρεωτικό να τοποθετούνται και να σφίγγονται.

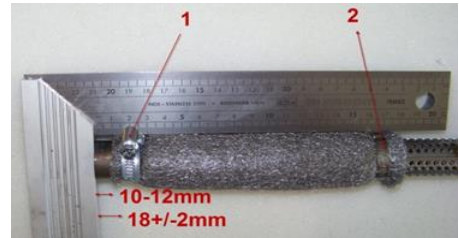

6.17. 125 Micro MAX:

Για τον κινητήρα 125 Micro MAX πρέπει να χρησιμοποιηθεί ένα συγκεκριμένο σύστημα εξάτμισης.

ROTAX Αριθμός ανταλλακτικού 273136

Το εξωτερικό σώμα εξάτμισης είναι κοινό εξάρτημα του Mini MAX, αλλά με εναλλακτικά εσωτερικά εξαρτήματα (Inserts).

Ο σιγαστήρας πρέπει να τοποθετηθεί σε θέση όπου η κατεύθυνση της εξόδου με γωνία 90° (κατεύθυνση των καυτών καυσαερίων) δεν βλάπτει κανένα εξάρτημα του σασί.

Η εξάτμιση πρέπει να τοποθετηθεί και να στερεωθεί με τέτοιο τρόπο που να εξασφαλίζεται πλήρης στεγανοποίηση γύρω από την υποδοχή της εξάτμισης και το δακτυλιοειδές παρέμβυσμα.

Οι μετρήσεις στο παρακάτω διάγραμμα είναι οι εξής:

- (α) 580 mm +/- 5 mm
- (β) 299 mm +/- 5 mm
- (γ) 42 mm +/- 3 mm

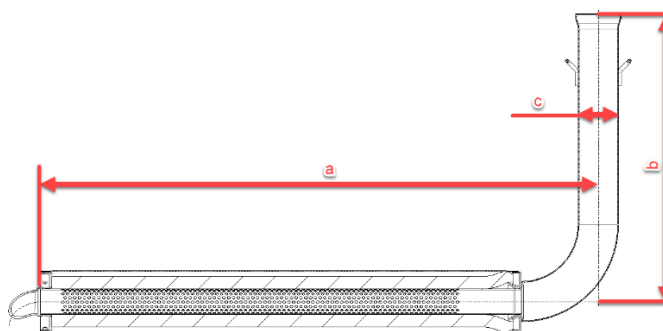

Μια χαλύβδινη σφαίρα με διάμετρο 28,0 mm και 1.5mm πάχος **δεν πρέπει να** διέρχεται από το τμήμα "A" και μια χαλύβδινη σφαίρα με διάμετρο 26,0 mm πρέπει να μπορεί να περάσει από την ενότητα "A" στο παρακάτω διάγραμμα από την είσοδο και από τον αγκώνα 90 μοιρών εντελώς.

(Πρέπει πρώτα να αφαιρεθούν τα εσωτερικά εξαρτήματα της εξάτμισης)

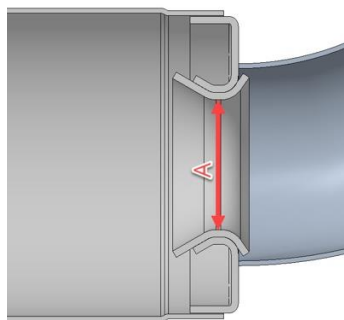

Η εσωτερική μέτρηση του άκρου (a) του σιγαστήρα του συστήματος εξάτμισης στο παρακάτω διάγραμμα πρέπει να είναι το πολύ 63,0 mm.

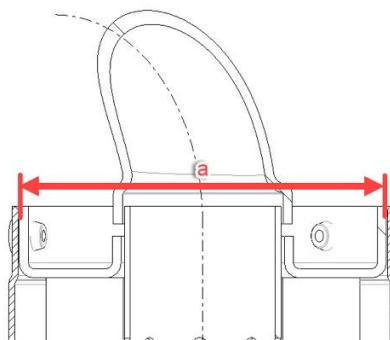

(Σημείωση: δεν πρόκειται για μέτρηση του διάτρητου σωλήνα)

Η εξάτμιση πρέπει να τοποθετηθεί σταθερά στο σασί χρησιμοποιώντας μια άκαμπτη βάση/α.

Η εξάτμιση πρέπει να τοποθετηθεί στην άκαμπτη βάση/ές χρησιμοποιώντας 2 αθόρυβα μπλοκ ROTAX. (ανταλλακτικό 660920 και ή 260657 επιτρέπεται).

Η εκτροπή των 2 αθόρυβων μπλοκ είναι η μόνη κίνηση της εξάτμισης που επιτρέπεται.

Η εξάτμιση πρέπει να τοποθετηθεί σε ουδέτερη θέση χωρίς πίεση στα 2 αθόρυβα μπλοκ.

125 Micro MAX Διάτρητος σωλήνας

Αριθμός ανταλλακτικού ROTAX: 273212

Οι μετρήσεις στο παρακάτω διάγραμμα είναι οι εξής:

- α) τουλάχιστον 498 mm
- (β) ελάχιστη εξωτερική διάμετρος 61 mm
- γ) μέγιστη εξωτερική διάμετρος 26 mm
- (δ) ελάχιστο μήκος 63 mm

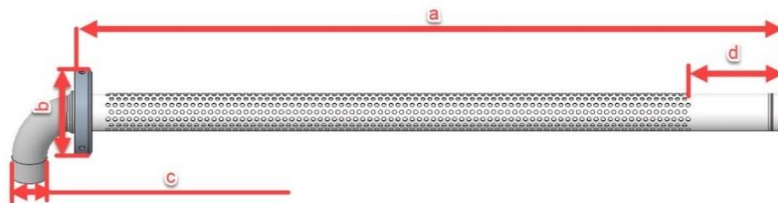

Οι μετρήσεις στο παρακάτω διάγραμμα είναι οι εξής:

- (α) ελάχιστη εξωτερική διάμετρος 26,0 mm



Ο μόνος νόμιμος τύπητας απομόνωσης για το 125 Micro MAX είναι:
ROTAX αριθμός ανταλλακτικού 297982

Νέο μέγεθος ελάχιστο 480 x 270 mm (+/-10 mm)

Νέο βάρος 207gr (176g – 238g)

Ελάχιστο χρησιμοποιούμενο βάρος 140g

Μέγιστο χρησιμοποιούμενο βάρος 350g

ΣΗΜΕΙΩΣΗ:

Το μόνο σύστημα εξάτμισης που επιτρέπεται για αγώνες στην κατηγορία 125 Micro και 125 Mini MAX είναι η έκδοση MY2020.

Η εξάτμιση έχει 3 σαφείς οπτικές διαφορές για την αναγνώριση της έκδοσης MY2020.

1. Άγκιστρα εξάτμισης
2. Σύνδεση υποδοχή / σφαιρικός σύνδεσμος σύνδεση στην πολλαπλή
3. Το πάχος τοιχώματος του συστήματος εξάτμισης είναι 1,0 mm (το παλαιότερο σύστημα εξάτμισης που δεν επιτρέπεται για αγώνες έχει πάχος τοιχώματος 1,5 mm)

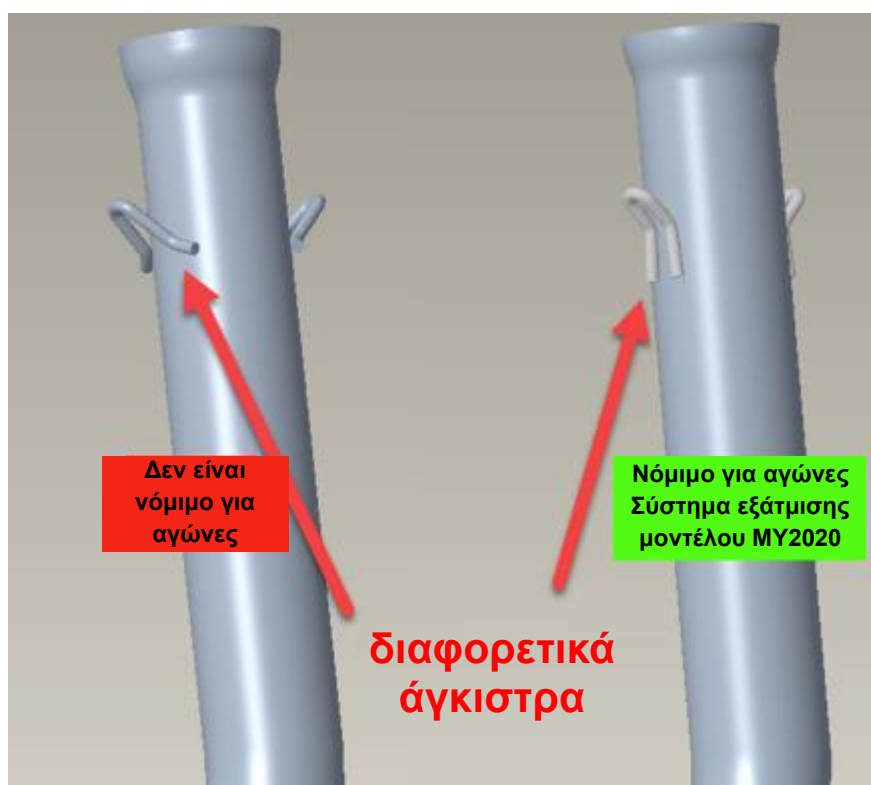

6.18. 125 Mini MAX:

Για τον κινητήρα 125 Mini MAX πρέπει να χρησιμοποιηθεί ένα συγκεκριμένο σύστημα εξάτμισης.

ROTAX Αριθμός ανταλλακτικού 273137

Το εξωτερικό σώμα εξάτμισης είναι ένα κοινό εξάρτημα του Micro MAX αλλά με εναλλακτικά εσωτερικά εξαρτήματα.

Ο σιγαστήρας πρέπει να τοποθετηθεί σε θέση όπου η κατεύθυνση της εξόδου με γωνία 90° (κατεύθυνση των καυτών καυσαερίων) δεν βλάπτει κανένα εξάρτημα του σασί. Η εξάτμιση πρέπει να τοποθετηθεί και να στερεωθεί με τέτοιο τρόπο που να εξασφαλίζεται πλήρης στεγανοποίηση γύρω από την υποδοχή της εξάτμισης και το δακτυλιοειδές παρέμβυσμα.

Οι μετρήσεις στο παρακάτω διάγραμμα είναι οι εξής:

- (α) 580 mm +/- 5 mm
- (β) 299 mm +/- 5 mm
- (γ) 42 mm +/- 3 mm

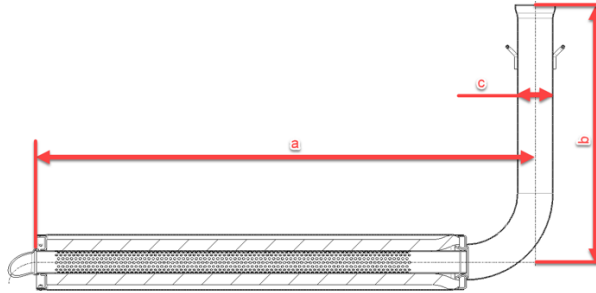

Μια χαλύβδινη σφαίρα με διάμετρο 28,0 mm **δεν πρέπει να** διέρχεται από το τμήμα "A" και μια χαλύβδινη σφαίρα με διάμετρο 26,0 mm πρέπει να μπορεί να περάσει από την ενότητα "A" στο παρακάτω διάγραμμα από την είσοδο και από τον αγκώνα 90 μοιρών εντελώς.

(Πρέπει πρώτα να αφαιρεθούν τα εσωτερικά εξαρτήματα της εξάτμισης)

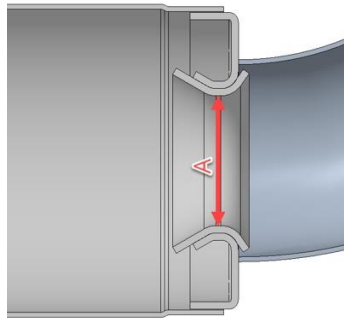

Η εσωτερική μέτρηση του άκρου (a) του σιγαστήρα του συστήματος εξάτμισης στο παρακάτω διάγραμμα πρέπει να είναι το πολύ 63,0 mm.

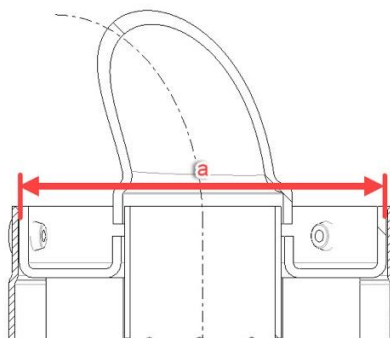

(Σημείωση: δεν πρόκειται για μέτρηση του διάτρητου σωλήνα)

Η εξάτμιση πρέπει να τοποθετηθεί σταθερά στο σασί χρησιμοποιώντας μια άκαμπτη βάση/α. Η εξάτμιση πρέπει να τοποθετηθεί στην άκαμπτη βάση/ές χρησιμοποιώντας 2 αθόρυβα μπλοκ ROTAX. (ανταλλακτικό 660920 και ή 260657 επιτρέπεται). Η εκτροπή των 2 αθόρυβων μπλοκ είναι η μόνη κίνηση της εξάτμισης που επιτρέπεται.

Η εξάτμιση πρέπει να τοποθετηθεί σε ουδέτερη θέση χωρίς πίεση στα 2 αθύρβα μπλοκ.

125 Mini MAX Διάτρητος σωλήνας

ROTAX Αριθμός ανταλλακτικού 273211

Οι μετρήσεις στο παρακάτω διάγραμμα είναι οι εξής:

- α) τουλάχιστον 481 mm
- β) ελάχιστη εξωτερική διάμετρος 61 mm
- γ) μέγιστη εξωτερική διάμετρος 26 mm
- δ) τουλάχιστον 63 mm

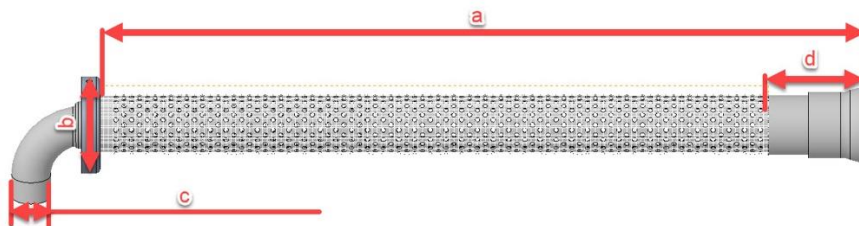

Σημείωση:

Ο διάτρητος σωλήνας Mini MAX έχει μια σφραγισμένη ένδειξη ID "X" ή "O" ορατή εξωτερικά.



Ο μόνος νόμιμος τύπητας απομόνωσης για το 125 Mini MAX είναι:
ROTAX αριθμός ανταλλακτικού 297985

Νέο μέγεθος ελάχιστο 490 x 180 mm (+/-10 mm)

Νέο βάρος 141gr (119g – 163g)

Ελάχιστο χρησιμοποιούμενο βάρος 110 g

Μέγιστο χρησιμοποιούμενο βάρος 350g

6.19. Junior MAX και 125 Senior MAX:

Ο σιγαστήρας πρέπει να τοποθετηθεί σε θέση όπου η κατεύθυνση της εξόδου με γωνία 90° (κατεύθυνση των καυτών καυσαερίων) δεν βλάπτει κανένα εξάρτημα του σασί.

Ο δακτύλιος της φλάντζας πρέπει να είναι όπως προμηθεύεται. Ένας πλήρης δακτύλιος χωρίς σχισμές, σπασίματα ή υπερβολική φθορά.

Διαστάσεις προς έλεγχο:

Μήκος κώνου εισόδου:	590mm +/-5mm
Μήκος κυλινδρικού τμήματος του σωλήνα εξάτμισης:	130mm +/-5mm
Μήκος ακραίου κώνου:	230mm +/-5mm

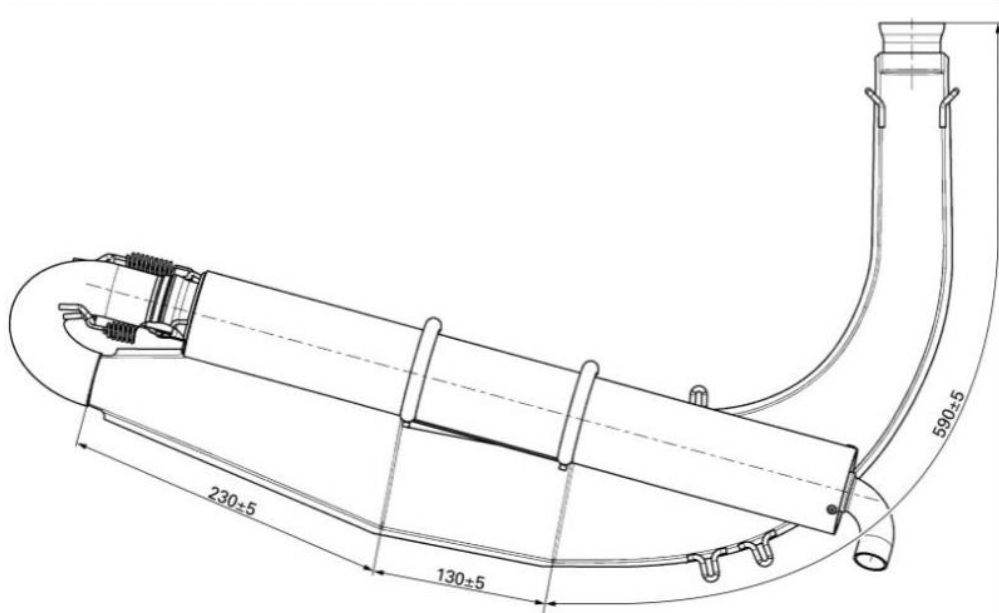

Ο μόνος νόμιμος τύπος απομόνωσης για 125 Junior και 125 Senior MAX είναι:
ROTAX αριθμός ανταλλακτικού 297982

Νέο μέγεθος ελάχιστο 480 x 270 mm (+/-10 mm)

Νέο βάρος 207gr (176g – 238g)

Ελάχιστο χρησιμοποιούμενο βάρος 140g

Μέγιστο χρησιμοποιούμενο βάρος 350g

6.20. 125 DD2 MAX:

Ο σιγαστήρας πρέπει να τοποθετηθεί σε θέση όπου η κατεύθυνση της εξόδου με γωνία 90° (κατεύθυνση των καυτών καυσαερίων) δεν βλάπτει κανένα εξάρτημα του σασί.

Ο δακτύλιος της φλάντζας πρέπει να είναι όπως προμηθεύεται. Ένας πλήρης δακτύλιος χωρίς σχισμές, σπασίματα ή υπερβολική φθορά.

Διαστάσεις προς έλεγχο

Μήκος κώνου εισόδου:	575mm	+5mm -5mm
Μήκος κυλινδρικού τμήματος του σωλήνα εξάτμισης:	80mm	+5mm -5mm
Μήκος ακραίου κώνου:	240mm	+5mm -5mm

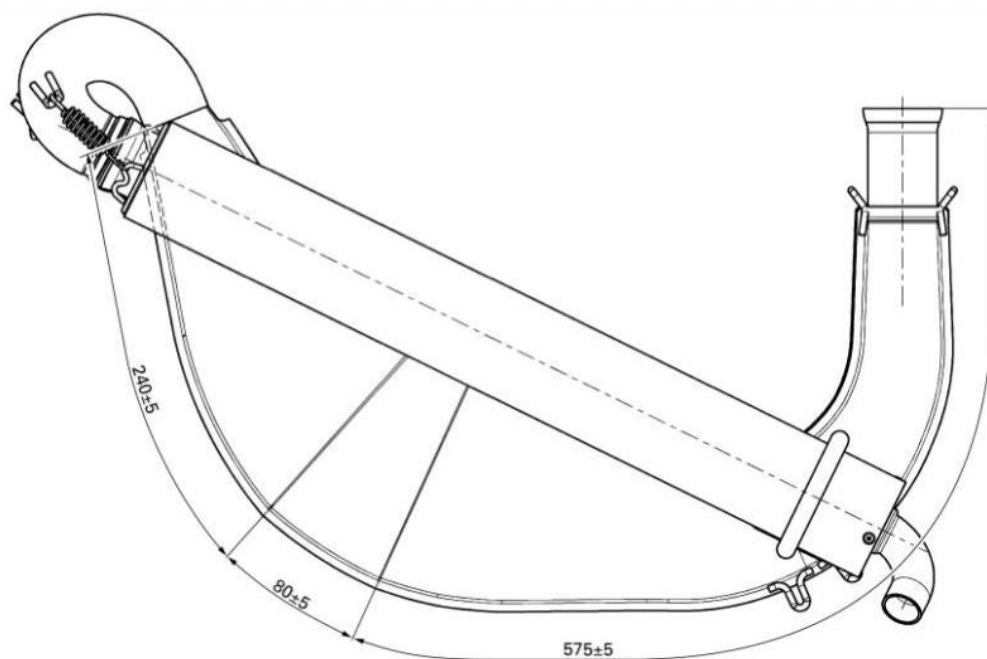

Ο μόνος νόμιμος τύπητας απομόνωσης για 125 DD2 MAX είναι:
ROTAX αριθμός ανταλλακτικού 297982

Νέο μέγεθος ελάχιστο 480 x 270 mm (+/-10 mm)

Νέο βάρος 207gr (176g – 238g)

Ελάχιστο χρησιμοποιούμενο βάρος 140g

Μέγιστο χρησιμοποιούμενο βάρος 350g

6.21. Πρόσθετη υποστήριξη καθίσματος (125 MAX DD2)

Στην πλευρά του κινητήρα, μπορεί να χρησιμοποιηθεί το πολύ ένα επιπλέον στήριγμα καθίσματος.

Το πρόσθετο στήριγμα καθίσματος πρέπει να στερεωθεί στον κινητήρα χρησιμοποιώντας τη βίδα Άλεν (2). Το χιτώνιο απόστασης (3) μπορεί να αφαιρεθεί για το σκοπό αυτό.

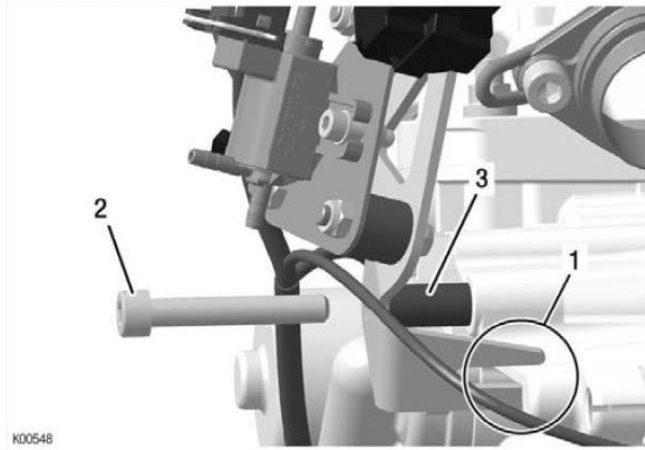

----- ΤΕΛΟΣ ΤΕΧΝΙΚΟΥ ΚΑΝΟΝΙΣΜΟΥ -----